

ARMADI HARMONY

mod. AHGE0001 - 00002

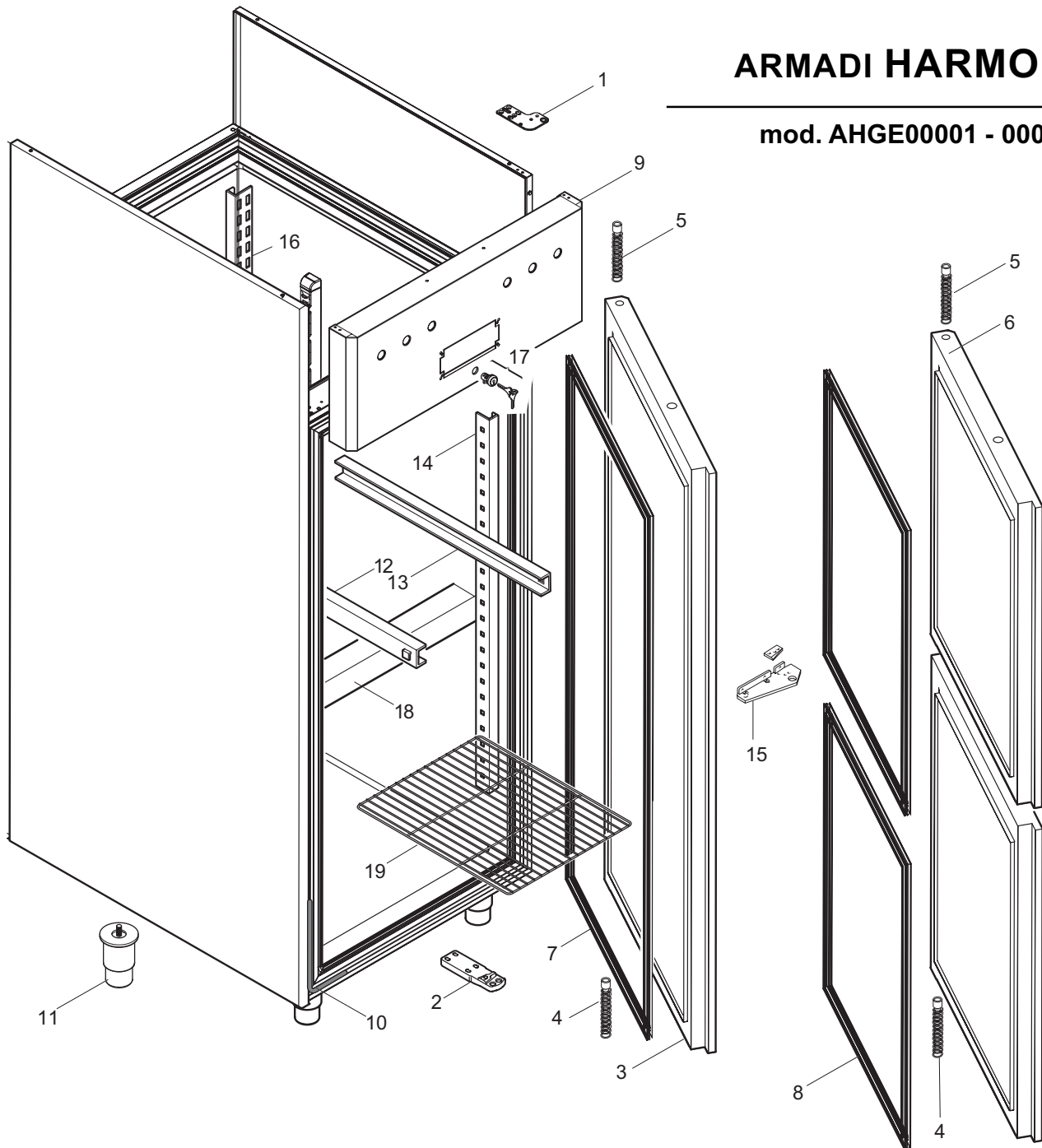

RIF.	COD.	DESCRIZIONE	MODELLI	
			AHGE0001	AHGE0002
1	30344	CERNIERA SUP. DX. ARMADI	●	●
2	30874	ASS. CERNIERA INFERIORE ARMADI HARMONY	●	●
3	30848	ASS. PORTA GE/PA 1/1 HARMONY	●	●
4	30875	ASS. MOLLA DX ARMADI REFRIGERATI	●	●
5	30876	ASS. MOLLA SX ARMADI REFRIGERATI	●	●
6	30849	ASS. PORTA GE 1/2 HARMONY		●
7	31262	GUARNIZIONE DI RICAMBIO PORTA 1/1 GE/PA	●	
8	31263	GUARNIZIONE DI RICAMBIO PORTA 1/2 GE		●
9	30847	CRUSCOTTO ARMADIO GE/PA HARMONY	●	●
10	18862	RESISTENZA STIPITE ARM.REF.BT	●	●
11	30747	PIEDINO 2" ABS 120/150 M10	●	●
12	30835	GUIDA SX 750 ARF. GE	●	●
13	30836	GUIDA DX 750 ARF. GE	●	●
14	30831	CREMAGLIERA LATERALE ARF. GE	●	●
15	31282	ASS. CERNIERA INTERMEDIA 350	●	●
16	30832	CREMAGLIERA POSTERIORE ARF. GE	●	●
17	26447	SERRATURA GIUSSANI BOX 5 CATENACCIO TOND	●	●
18	30844	ASS. MONTANTE ORIZZONTALE GELATERIA		●
19	ACG0003	GRIGLIA GELATERIA 530x720 PLAST.	●	●

ARMADI HARMONY

mod. AHGE00001 - 00002

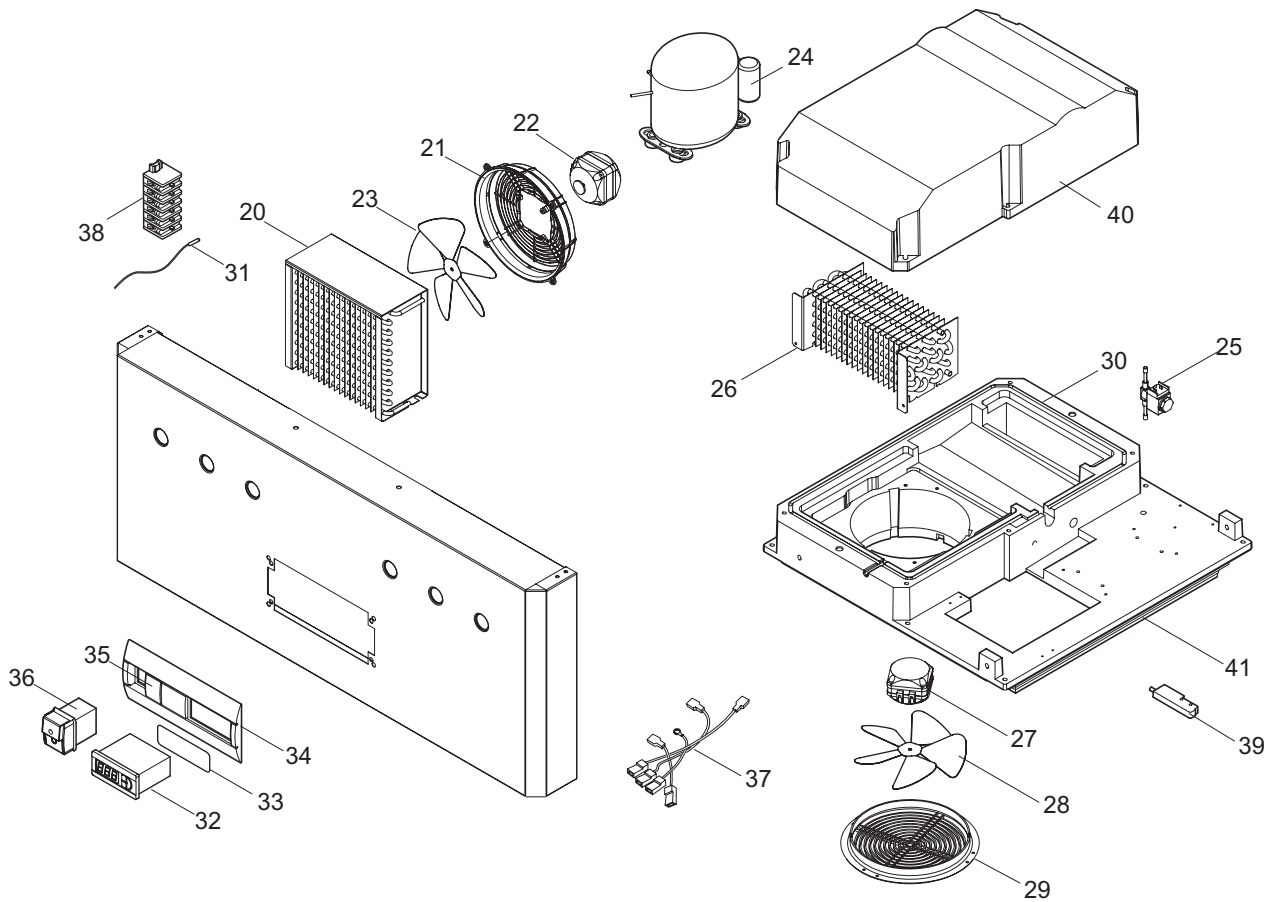

RIF.	COD.	DESCRIZIONE	MODELLI	
			AHGE0001	AHGE0002
20	30330	CONDENSATORE 4R 240A 10T P.A. 3,6	●	●
21	30329	GRIGLIA CONDENSATORE 9906	●	●
22	27560	MOTOVENT. M4Q 045-DA01-01 (18W) ZIEHL	●	●
23	18640	VENTOLA VA D.230-28 A 73811-2-3634	●	●
24	26124	COMPRESSORE ELECTROLUX MR22FB	●	●
25	00713	VALV.SOLENOIDE+BOB.S/CONN.220V 50Hz	●	●
26	31512	EVAPORATORE 8 RANGHI SX.	●	●
27	28673	MOTOV.230V 50/60HZ 10W M4Q045-CA03-A4 CA	●	●
28	18640	VENTOLA VA D.230-28 A 73811-2-3634	●	●
29	28014	BOCCAGLIO CON GRIGLIA	●	●
30	31403	GUARNIZIONE COP. ROTAZ. ø12 (SOCAPRENE)	●	●
31	20286	SONDA TEMP. NTC 1,5mt IP65	●	●
32	31384	TELET.PJ32C00000 230/50 PLACCA NERA S/C	●	●
33	30292	O-RING PER TELETERM. 2200 NBR 70 SHORE	●	●
34	27701	FRONTALE COMANDI ULISSE-HARMONY	●	●
35	28046	TAPPO PER FRONTALE Q.EL. + 6 BOCC.	●	●
36	18686	INTERRUTTORE A4 16A VERDE	●	●
37	30878	CABLAGGIO HARMONY 700 PJ	●	●
38	18360	MORSETTIERA FASTON PA80 V/F	●	●
38	18361	MORSETTIERA FASTON PA80 F/F	●	●
38	18362	PARETE TERMINALE PA81	●	●
39	18762	SENSORE MAGNETICO N.O. 100W	●	●
40	31397	COPERCHIO UNITA' SX. SCHIUMATO	●	●
41	31936	BASAMENTO UNITA	●	●