

ISTRUZIONI PER L'INSTALLAZIONE E L'USO
INSTRUCTIONS FOR INSTALLATION AND USE
INSTRUCTIONS POUR L'INSTALLATION ET MODE D'EMPLOI
INSTALLATIONS- UND GEBRAUCHSANWEISUNG
INSTRUCCIONES PARA LA INSTALACIÓN Y PARA EL USO

WFEC 6

LAVATRICE
MICROPROCESSORE
WASHING MACHINE
MICROPROCESSOR
MACHINE À LAVER
MICROPROCESSEUR
WASCHMASCHINE
MIKROPROZESSOR
LAVADORA
MICROPROCESADOR



grandimpianti
Industrial Laundry Equipment

LAVA-WFEC6.v05

VIA MASIERE, 211/C
32037 - SOSPIROLO (BL)
ITALY

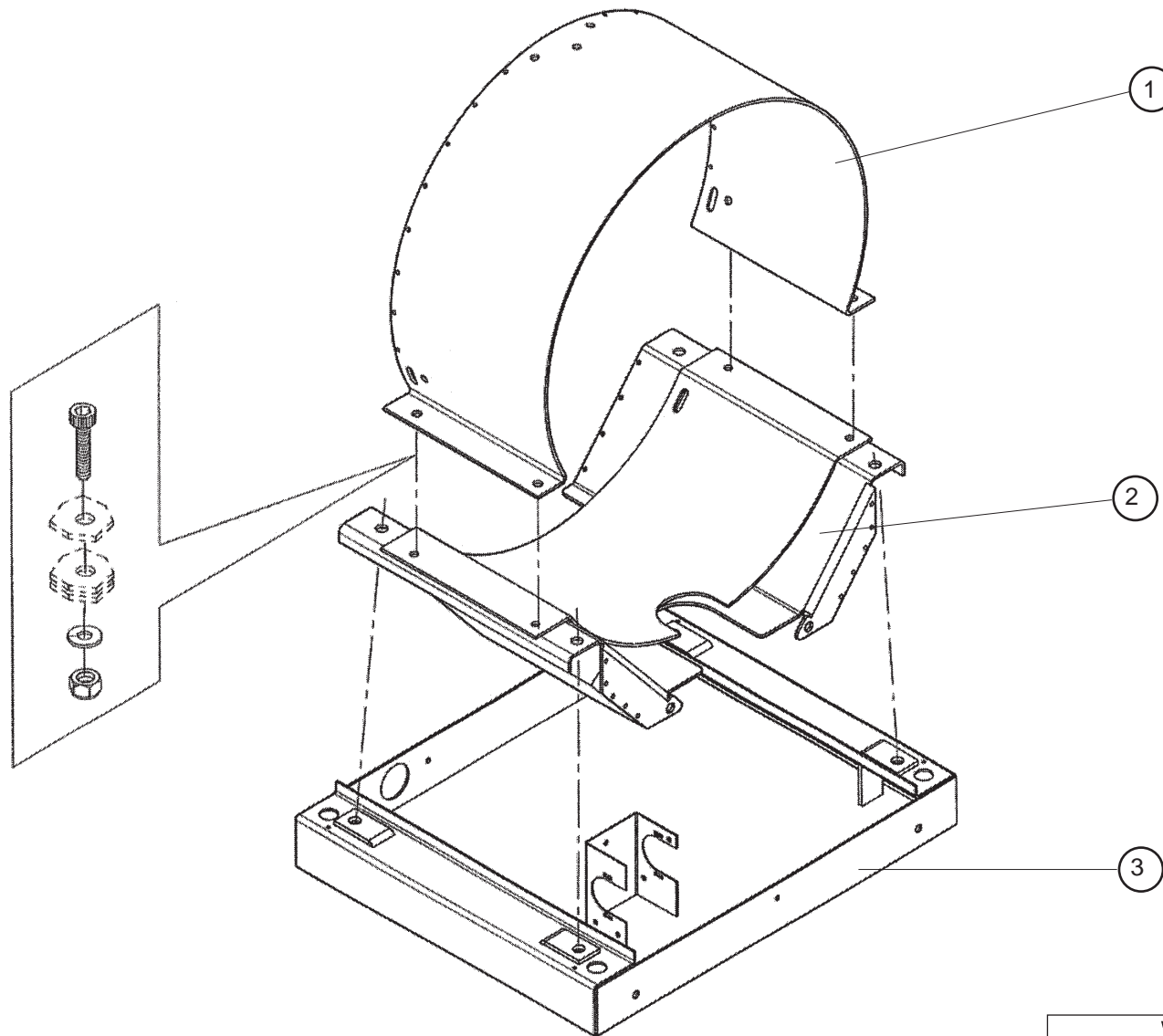

WFEC/01

Pos.	Cod.	Mod. 6	Descrizione	Description	Description	Beschreibung	Descripción
1	421550012300	•	Fascia stringivasca superiore	Upper tub collar	Bande serre-cuve supérieure	Oberes Trommelspannband	Banda superior cuba
2	421550013400	•	Fascia stringivasca inferiore	Bottom tub collar	Bande serre-cuve inférieure	Unteres Trommelspannband	Banda inferior cuba
3	421550013150	•	Basamento	Basement	Sousbassement	Socket	Base

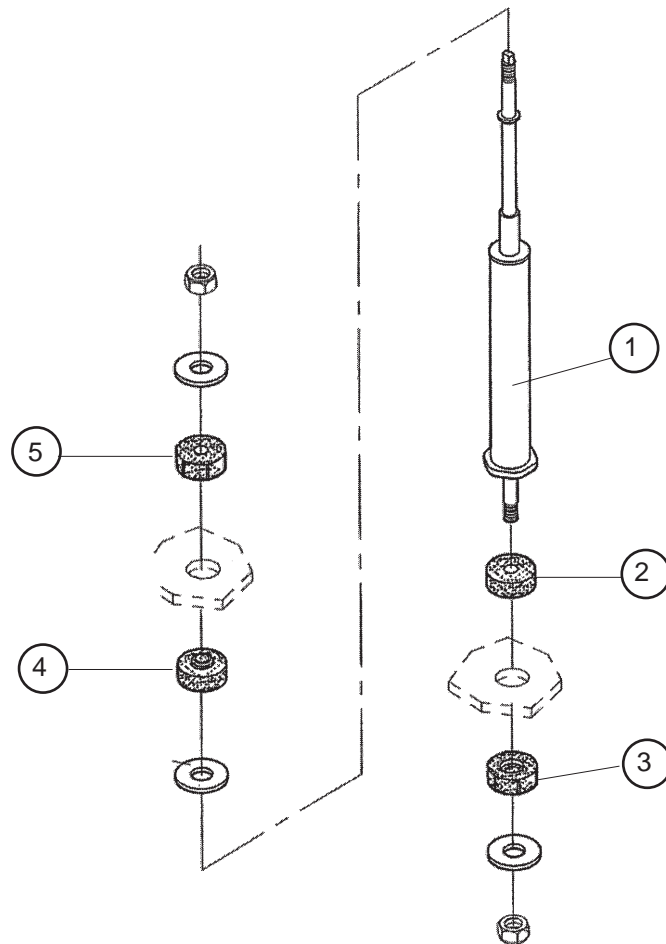

WFEC/02

Pos.	Cod.	Mod. 6	Descrizione	Description	Description	Beschreibung	Descripción
1	422520001900	•	Ammortizzatore ad aria	Air damper	Amortisseur à l'air	Luftstoßdämpfer	Amortiguador de aire
2	422470000600	•	Gommino ammortizzatore maschio	Male damper rubber piece	Caoutchouc tenon amortisseur	Gummizapfen Stoßdämpfer	Goma macho del amortiguador
3	422470000700	•	Gommino ammortizzatore femmina	Female damper rubber piece	Caoutchouc mortaise amortisseur	Gummizapfenloch Stoßdämpfer	Goma hembra del amortiguador
4	422470000600	•	Gommino ammortizzatore maschio	Male damper rubber piece	Caoutchouc tenon amortisseur	Gummizapfen Stoßdämpfer	Goma macho del amortiguador
5	422470000700	•	Gommino ammortizzatore femmina	Female damper rubber piece	Caoutchouc mortaise amortisseur	Gummizapfenloch Stoßdämpfer	Goma hembra del amortiguador

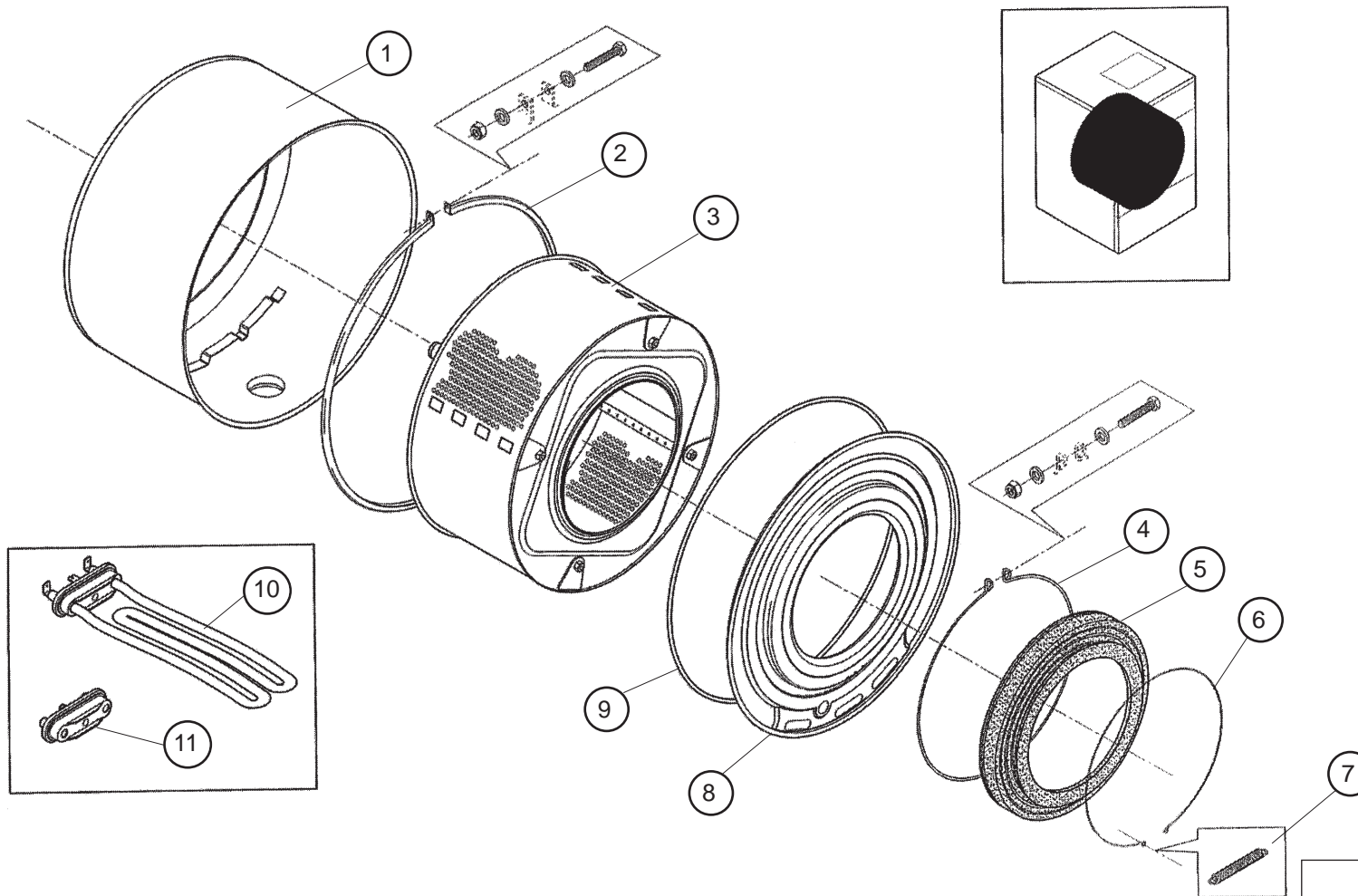

WFEC/03

Pos.	Cod.	Mod. 6	Descrizione	Description	Description	Beschreibung	Descripción
1	421550010500	•	Vasca	Tub	Cuve	Wäschetrommelbecken	Cuba
2	421550010400	•	Anello chiusura vasca	Tub closing ring	Anneau fermeture cuve	Beckensbefestigungsring	Anillo de cierre de la cuba
3	421550011500	•	Assieme cesto con albero	Drum assembly with shaft	Tambour complet avec arbre	Complete Trommel mit Welle	Tambor completo con eje
4	422380001200	•	Anello di fissaggio guarnizione	Gasket stop ring	Anneau fixation joint	Dichtungsbefestigungsring	Anillo sujeción de la junta
5	422550011800	•	Guarnizione vasca oblo	Tub/door gasket	Joint tunnel cuve/hublot	Becken/Tür Dichtung (Gummitunnel)	Junta cuba/puerta en tubo de goma
6	422380001400	•	Anello di fissaggio guarnizione	Gasket stop ring	Anneau fixation joint	Dichtungsbefestigungsring	Anillo sujeción de la junta
7	422380001300	•	Anello di fissaggio guarnizione	Gasket stop ring	Anneau fixation joint	Dichtungsbefestigungsring	Anillo sujeción de la junta
8	4215500102EV3	•	Pannello frontale vasca completo	Complete tub front panel	Panneau avant cuve complet	Komplette Vorderverkleidung Becken	Panel delantero cuba
9	422230025800	•	Guarnizione pannello frontale vasca	Tub front panel gasket	Joint panneau avant cuve	Dichtung für Vorderverkleidung Becken	Sello panel delantero cuba
10	422090056201	•	Resistenza 3000W 220/240V	Heating element 3000W 220/240V	Résistance 3000W 220/240V	Heizwiderstand 3000W 220/240V	Resistencia 3000W 220/240V
11	422090019600	•	Tappo resistenza	Plug heating element	Bouchon résistance	Stöpsel für Heizwiderstand	Tapón de la resistencia

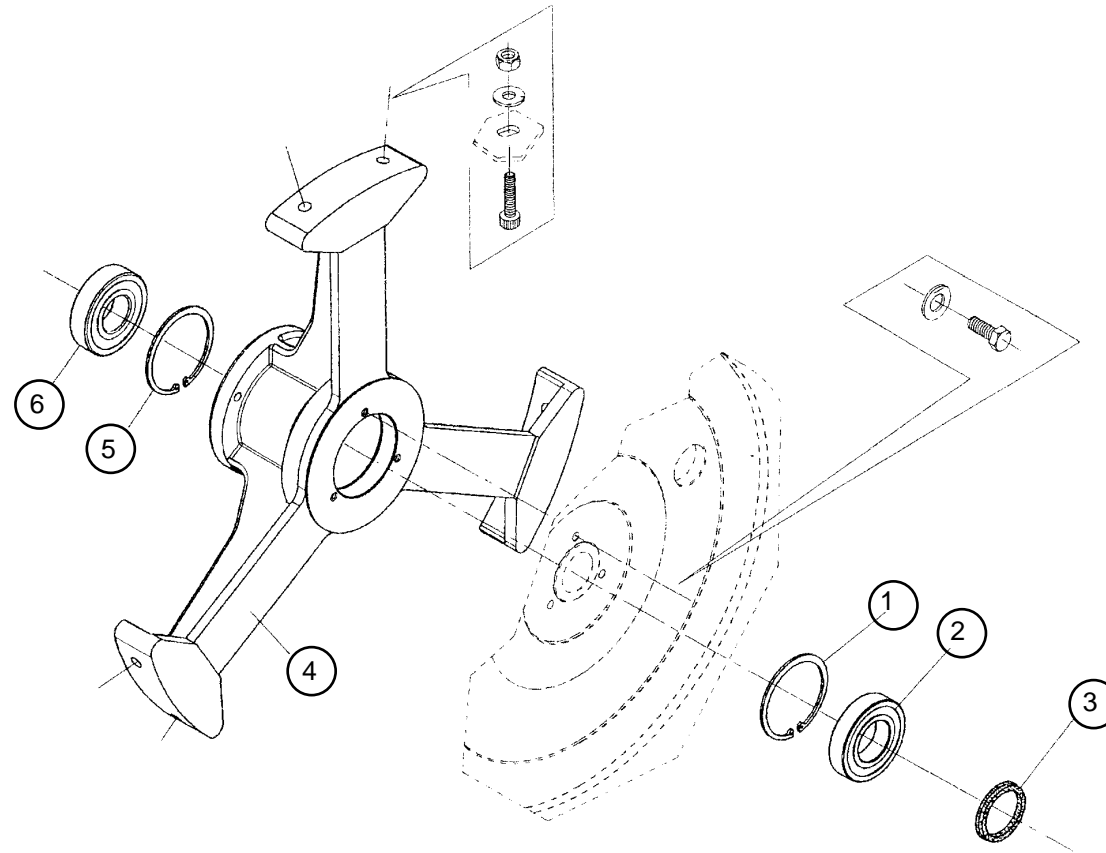

WFEC/04

Pos.	Cod.	Mod. 6	Descrizione	Description	Description	Beschreibung	Descripción
1	422120002800	•	Spaccata J80 DIN472	Clips J80 DIN472	Pinces J80 DIN472	Klemmen J80 DIN472	Clips J80 DIN472
2	422150001600	•	Cuscinetto 6208-2z/C3	Bearing 6208-2z/C3	Palier 6208-2z/C3	Kugellager 6208-2z/C3	Cojinete 6208-2z/C3
3	422550001500	•	Anello di tenuta	Ring seal	Aneau d'étanchéité	Dichtungsring	Anillo de estanquidad
4	422550011600	•	Sede cuscinetti	Seat of bearing	Siège du palier	Kugellagersitz	Sede de los cojinetes
5	422120002800	•	Spaccata J80 DIN472	Clips J80 DIN472	Pinces J80 DIN472	Klemmen J80 DIN472	Clips J80 DIN472
6	422150000103	•	Cuscinetto 6307-2z/C3	Bearing 6307-2z/C3	Palier 6307-2z/C3	Kugellager 6307-2z/C3	Cojinete 6307-2z/C3

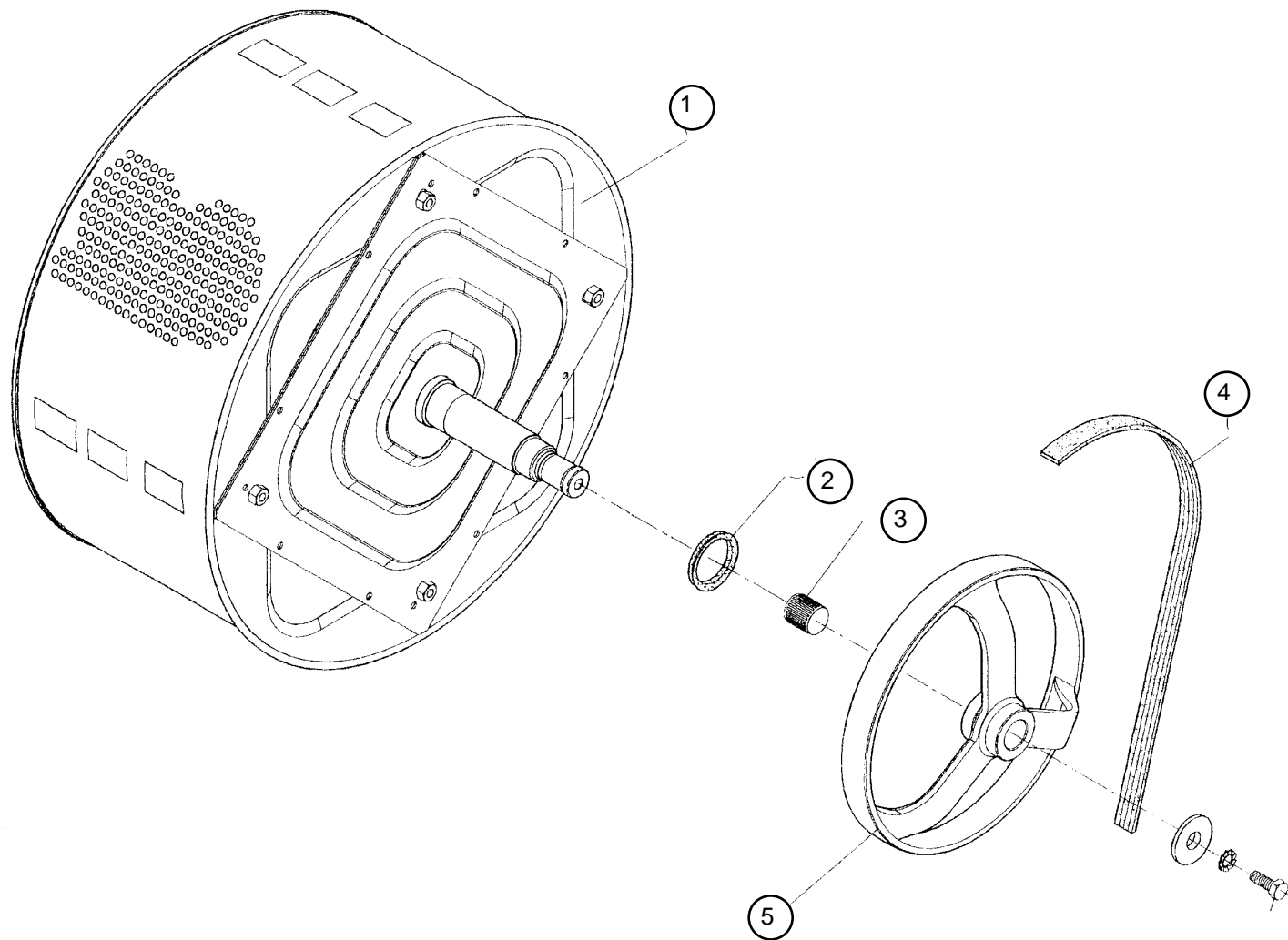

WFEC/05

Pos.	Cod.	Mod. 6	Descrizione	Description	Description	Beschreibung	Descripción
1	421550011500	•	Cesto	Drum	Tambour	Waschetrömmel	Tambor
2	422550001500	•	Anello di tenuta	Ring seal	Anneau d'étanchéité	Dichtungsring	Anillo de estanqueidad
3	422150000400	•	Anello albero puleggia	Drum pulley ring	Anneau arbre poulie	Ring der Riemenscheibewelle	Anillo eje polea
4	422550001300	•	Cinghia PJ 1371 11,90	Belt PJ 1371 11,90	Courroie PJ 1371 11,90	Treibriemen PJ 1371 11,90	Correa PJ 1371 11,90
5	422550011700	•	Puleggia cesto	Drum pulley	Poulie Tambour	Trommelriemenscheibe	Polea del tambor

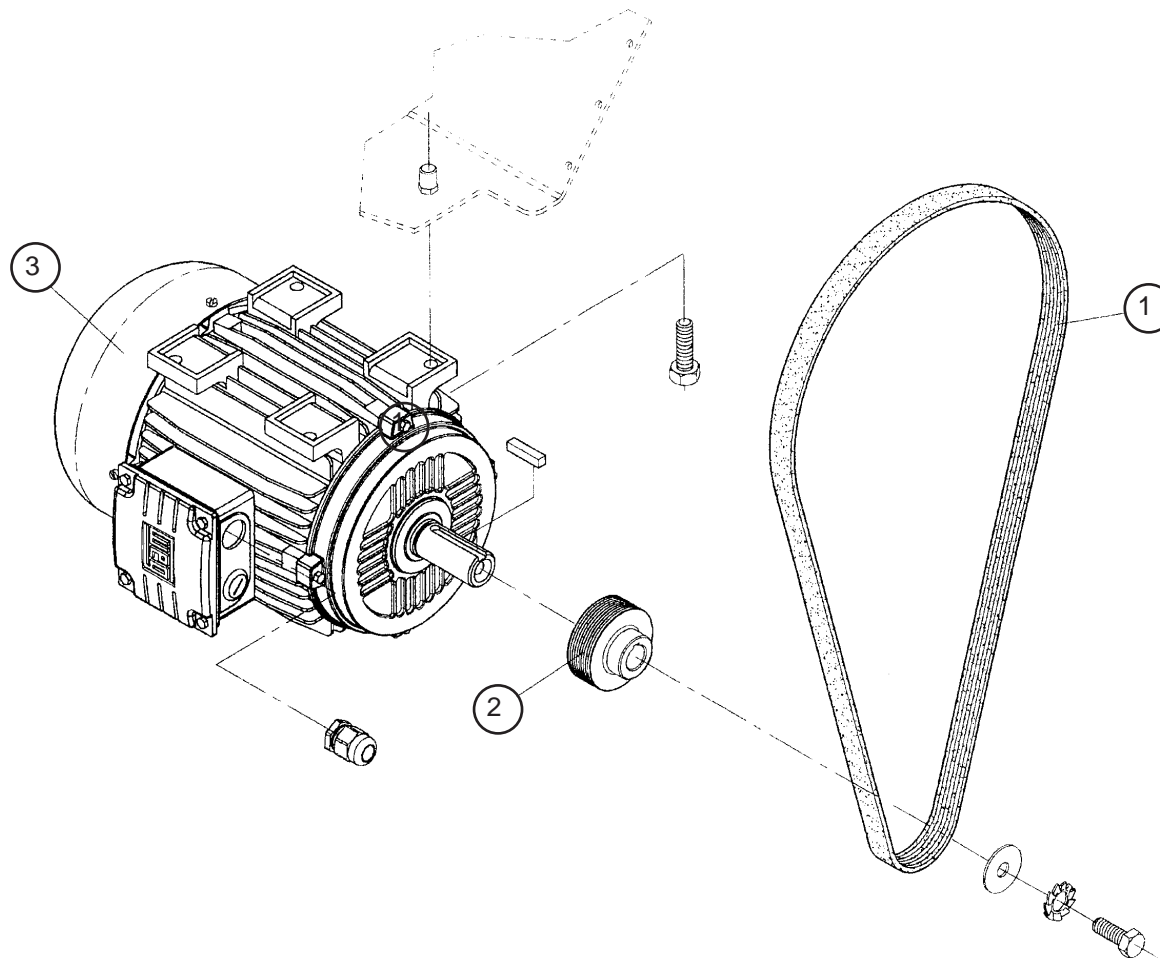

WFEC/06

Pos.	Cod.	Mod. 6	Descrizione	Description	Description	Beschreibung	Descripción
1	422550001300	•	Cinghia PJ 1371 11,90	Belt PJ 1371 11,90	Courroie PJ 1371 11,90	Treibriemen PJ 1371 11,90	Correa PJ 1371 11,90
2	422550001200	•	Puleggia motore	Motor pulley	Poulie moteur	Motorriemenscheibe	Polea
3	422550001400	•	Motor 0,4 Kw	Motore 0,4 Kw	Moteur 0,4 Kw	Motor 0,4 Kw	Motor 0,4 Kw

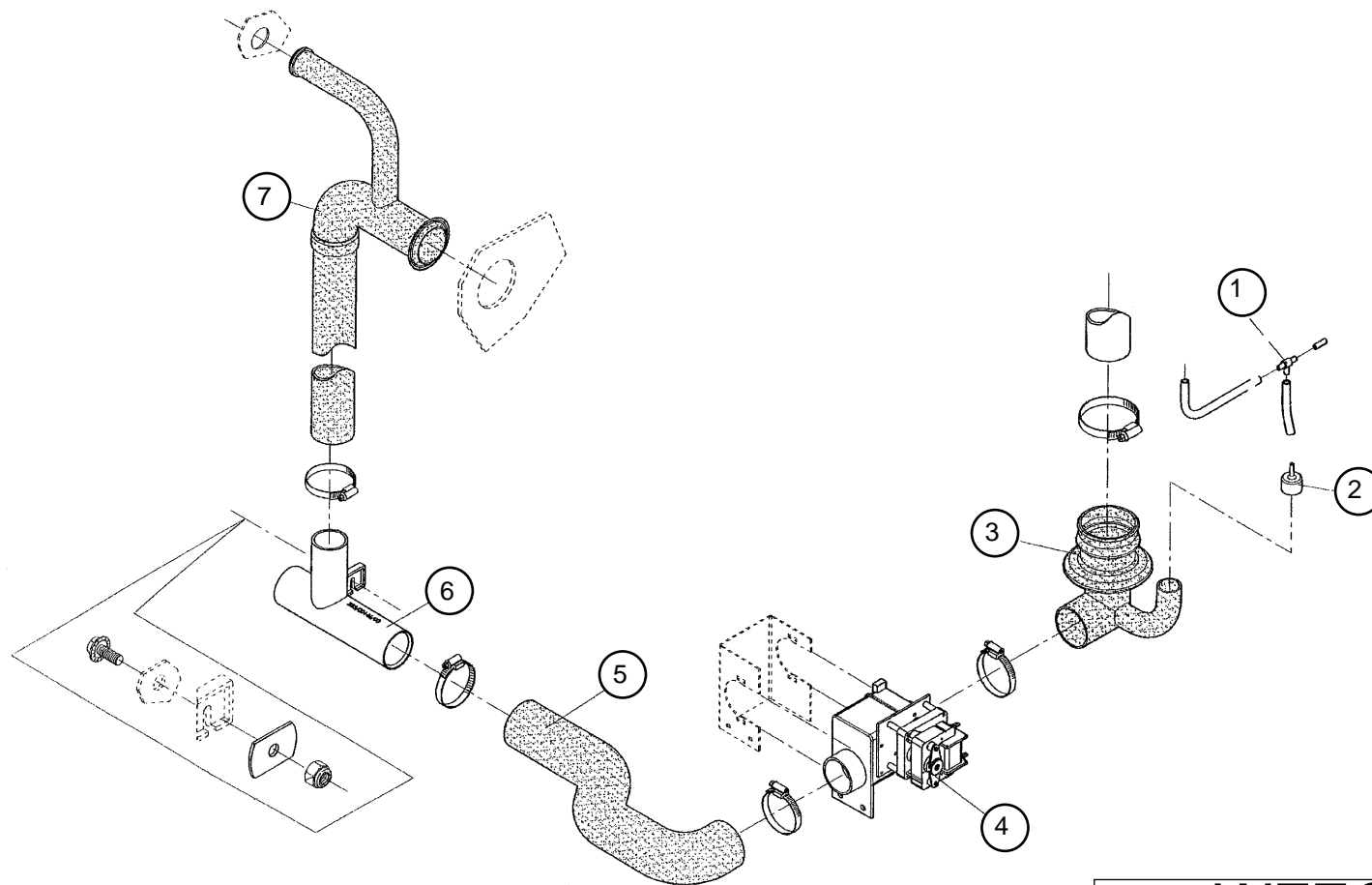

WFEC/07

Pos.	Cod.	Mod. 6	Descrizione	Description	Description	Beschreibung	Descripción
1	422230017310	•	Raccordo a T	T-joint	Raccord en T	T-Anschlußstück	Tubo de rebose en T
2	422230003502	•	Riduzione camera d'aria	Inner tube reduction	Reduction tube à air	Lüftungsrohrsabschwächung	Reducción del tubo de alivio
3	422550001000	•	Tubo vasca - valvola di scarico	Tube tube - drain valve	Tube cuve - vanne vidange	Rohr Bottich - Abflußventil	Tubo cuba - válvula de desagüe
4	422090046300	•	Elettrovalvola scarico 2" 240V NA	Drain electrovalve 2" 240V NO	Electrovanne écoulement 2" 240V NO	Abflußventil 2" 240V NO	Válvula de desagüe 2" 240V NA
5	422230012600	•	Tubo valvola - scarico finale	Valve tube - final drain	Tube vanne - écoulement	Rohr Bottich - Abflaufstück	Tubo válvula - tubo final de desagüe
6	422230014600	•	Raccordo PVC scarico finale	Final drain PVC joint	Joint en PVC écoulement	PVC Anschlußstück Abflaufstück	Empalme del tubo final de desagüe de PVC
7	422230014950	•	Tubo troppo pieno	Overflow tube	Tuyau trop-plein	Überlaufrohr	Tubo de rebose

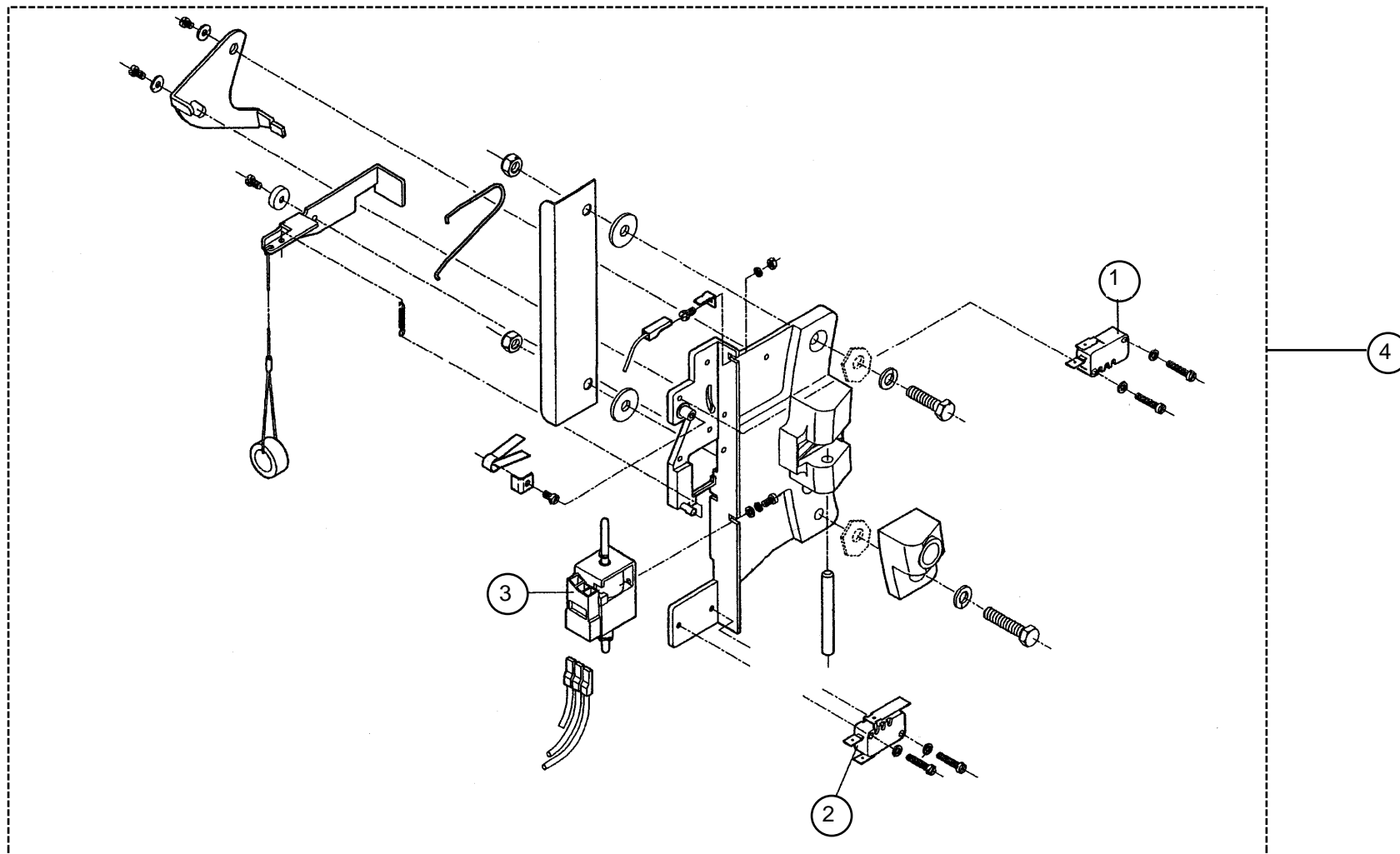

WFEC/08

Pos.	Cod.	Mod. 6	Descrizione	Description	Description	Beschreibung	Descripción
1	422090027200	•	Microinterruttore porta chiusa	Door closed microswitch	Microinterrupteur porte fermée	Mikroschalter Türverriegelung	Microinterruptor puerta cerrada
2	422090027300	•	Microinterruttore porta bloccata	Door locked microswitch	Microinterrupteur porte verrouillée	Mikroschalter Türentriegelung	Microinterruptor puerta trabada
3	422090027400	•	Magnete serratura	Lock magnet	Aimant serrure	Magnet für Türschloß	Imán cerradura
4	422170005200	•	Blocco completo serratura	Complete door lock	Serrure complète	komplettes Türschloß	Cerradura completa

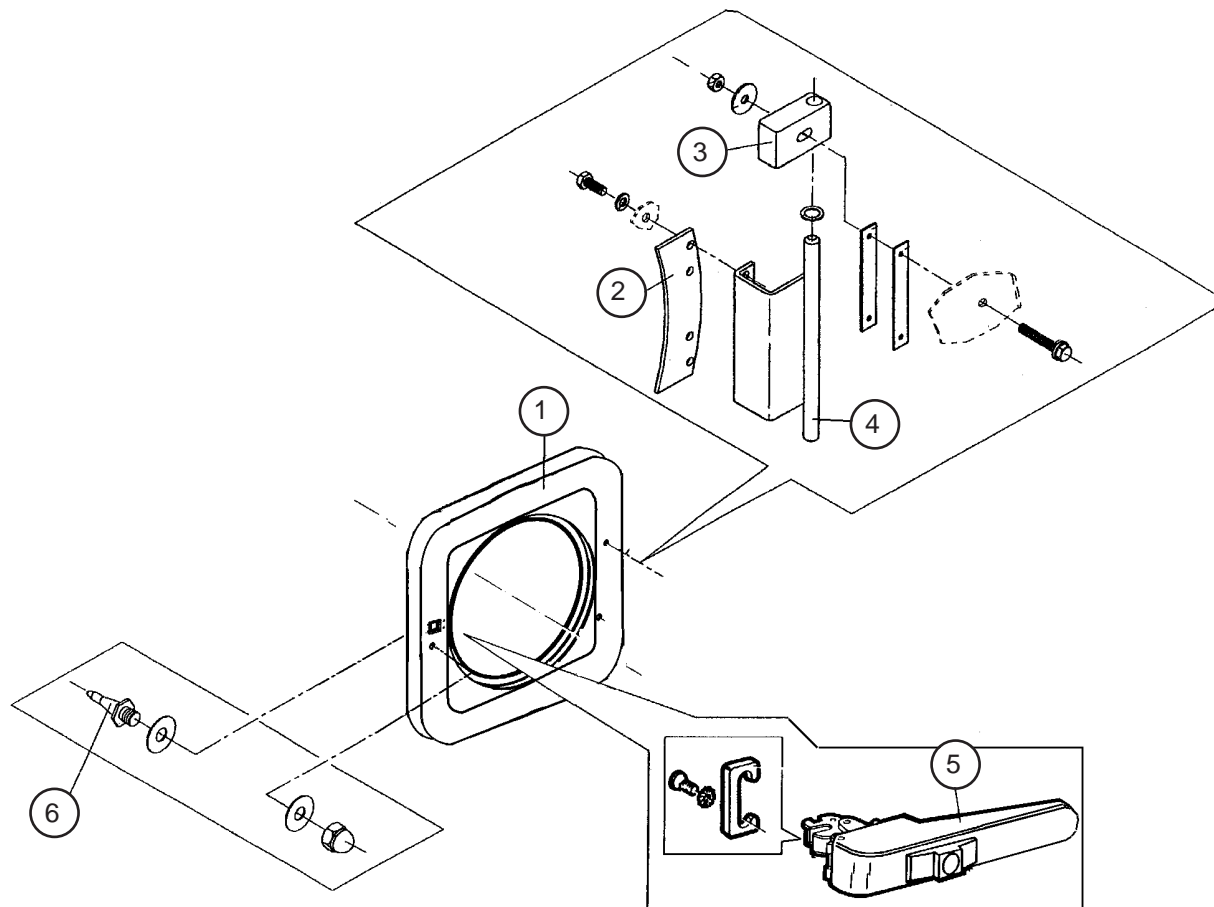

WFEC/09

Pos.	Cod.	Mod. 6	Descrizione	Description	Description	Beschreibung	Descripción
1	421180006400	•	Cornice oblo	Door frame	Cadre porte	Türrahmen	Marco de la puerta
2	421180006500	•	Piastra di montaggio	Assembly plate	Plaque de montage	Montageplatte	Placa de montaje
3	422170000902	•	Parte mobile cerniera	Mobile hinge	Chainière mobile	Bewegliches Scharnier	Bisagra móvil
4	421310004000	•	Cerniera	Hinge	Charnière	Scharnier	Bisagra
5	422170005500	•	Maniglia oblo pulsante nero	Door handle with black button	Poignée porte avec bouton noir	Türgriff mit schwarzem Knopf	Manija de la puerta con botón negro
6	422110010901	•	Perno guida porta	Door guiding pin	Pivot guide porte	Türführungsbolzen	Perno guía de la puerta

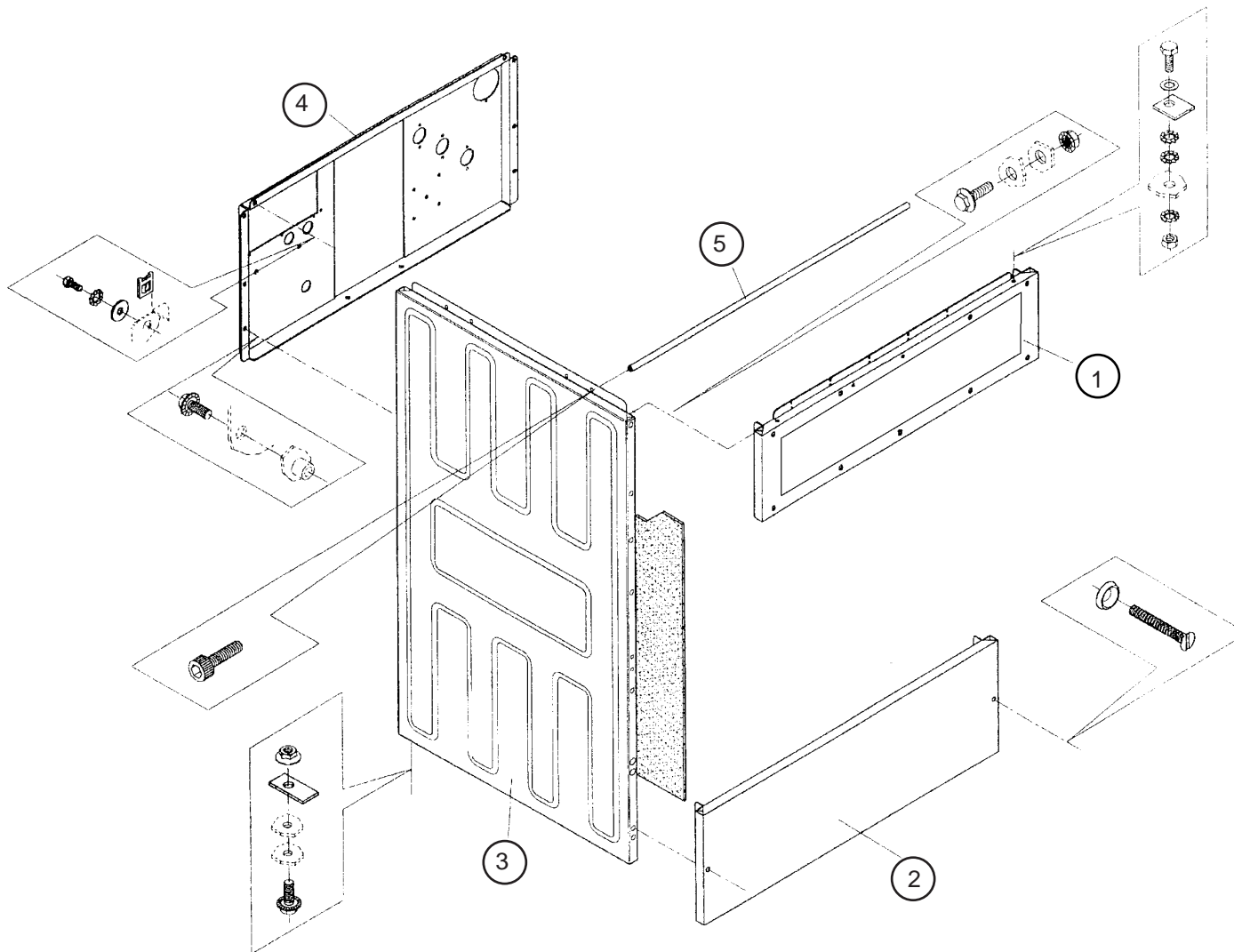

WFEC/10

Pos.	Cod.	Mod. 6	Descrizione	Description	Déscription	Beschreibung	Descripción
1	421110018000	•	Pannello frontale superiore	Front upper panel	Panneau frontal au-dessus	Vordere Verkleidung Oben	Panel frontal superior
2	421112213100	•	Pannello frontale inferiore	Kick plate	Panneau frontal au-desous	Verdere Verkleidung Unten	Panel frontal inferior
3	421550014000	•	Pannello laterale	Side panel	Panneau latéral	Seitliche Verkleidung	Panel lateral
4	421111042600	•	Ponte posteriore	Back bridge	Pont arrière	Brücke-Hinterseite	Puente trasero
5	421550014500	•	Supporto dispenser	Soap dispenser support	Support bac à produits	Halterung Waschmittelbehälter	Soporte distribuidor de jabón

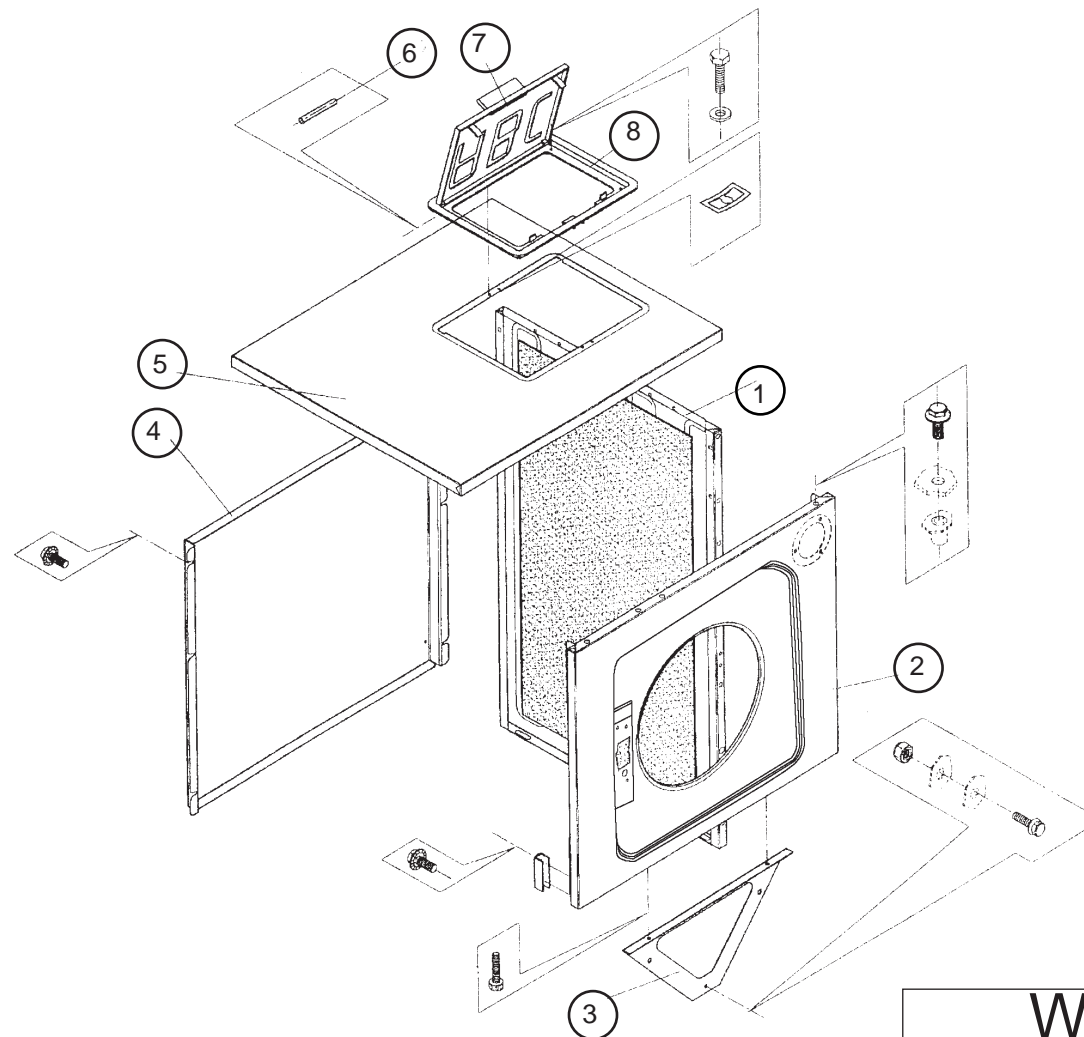

WFEC/11

Pos.	Cod.	Mod. 6	Descrizione	Description	Déscription	Beschreibung	Descripción
1	421550014000	•	Pannello laterale	Side panel	Panneau latéral	Seitliche Verkleidung	Panel lateral
2	421550015800	•	Pannello frontale centrale	Middle front panel	Panneau frontal central	Mittleres Vordere Verkleidung	Panel frontal central
3	421550014400	•	Supporto frontale	Front support	Support frontal	Halterung Vorderverkleidung	Soporte frontal
4	421550013900	•	Schiena inferiore	Bottom rear panel	Panneau arrière au-dessous	Untere Rückverkleidung	Panel trasero inferior
5	421550014200	•	Coperchio	Cover	Couvercle	Deckel	Tapa
6	422230010304	•	Perno dispenser	Bolt for dispenser	Pivot pour bac à produits	Bolzen Waschmittelbehälter	Perno para distribuidor de jabón
7	422230010301	•	Coperchio dispenser	Dispenser cover	Couvercle bac à produits	Waschmittelbehältersdeckel	Tapa del distribuidor de jabón
8	422230010303	•	Scatola variatore di frequenza	Speed variator box	Boite variateur de fréquence	Frequenzwandlerkasten	Caja variador de frecuencia

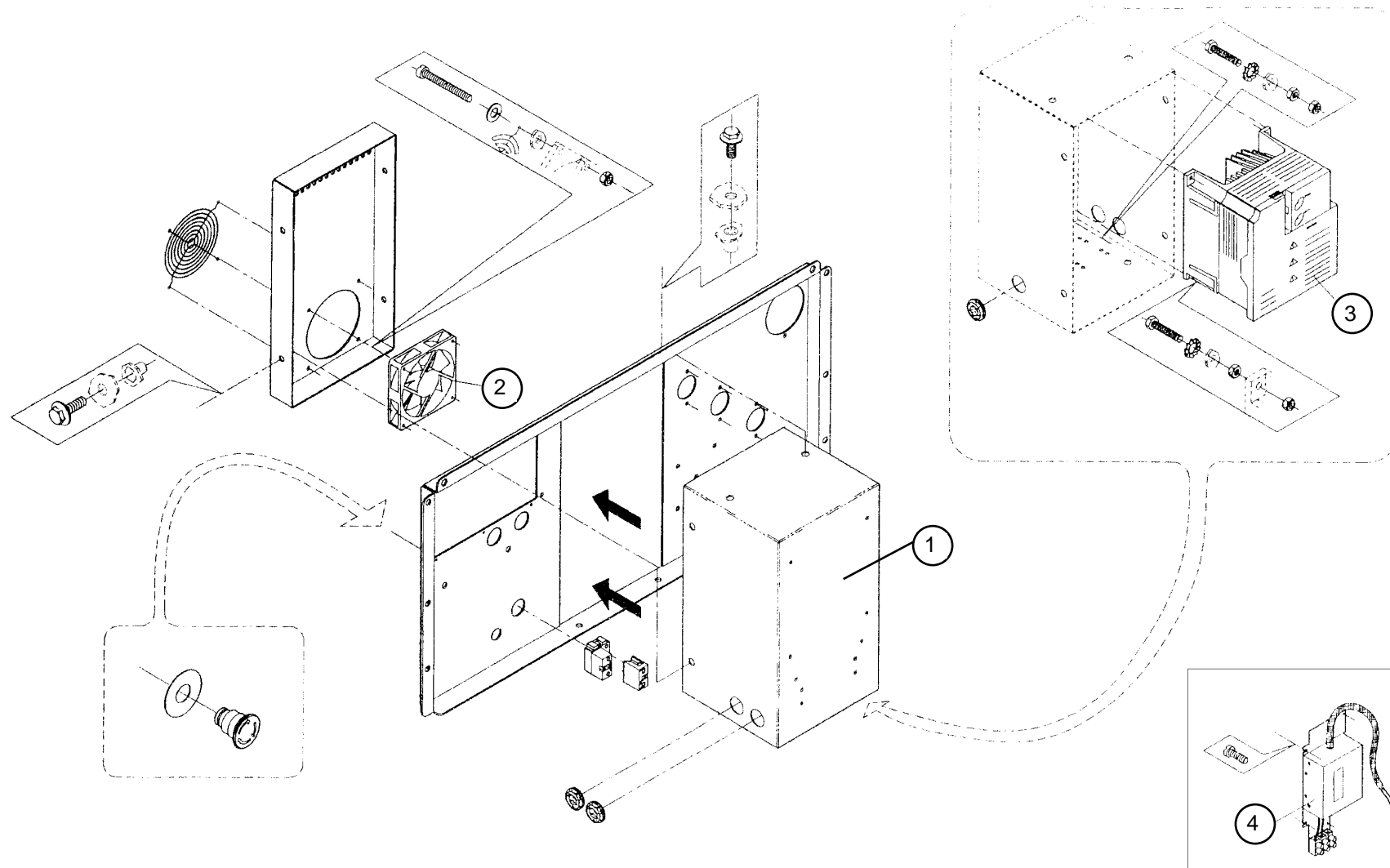

WFEC/12

Pos.	Cod.	Mod. 6	Descrizione	Description	Description	Beschreibung	Descripción
1	421111042612	•	Scatola inverter	Freq. inverter box	Boîte variateur de fréquence	Kätschen Umkehrer	Caja del inverter
2	422090046500	•	Ventilatore per inverter	Fan for inverter	Ventilateur pour variateur de fréquence	Lüfter für Umkehrer	Ventilador para inverter
3	422270016600	•	Inverter 0,4KW	Inverter 0,4 KW	Variateur de fréquence 0,4 KW	Umkehrer 0,4 KW	Inverter 0,4 KW
4	422270016400	•	Filtro EMC inverter	Inverter EMC filter	Filtre EMC variateur de fréquence	EMC Filter für Umkehrer	Filtro EMC del inverter

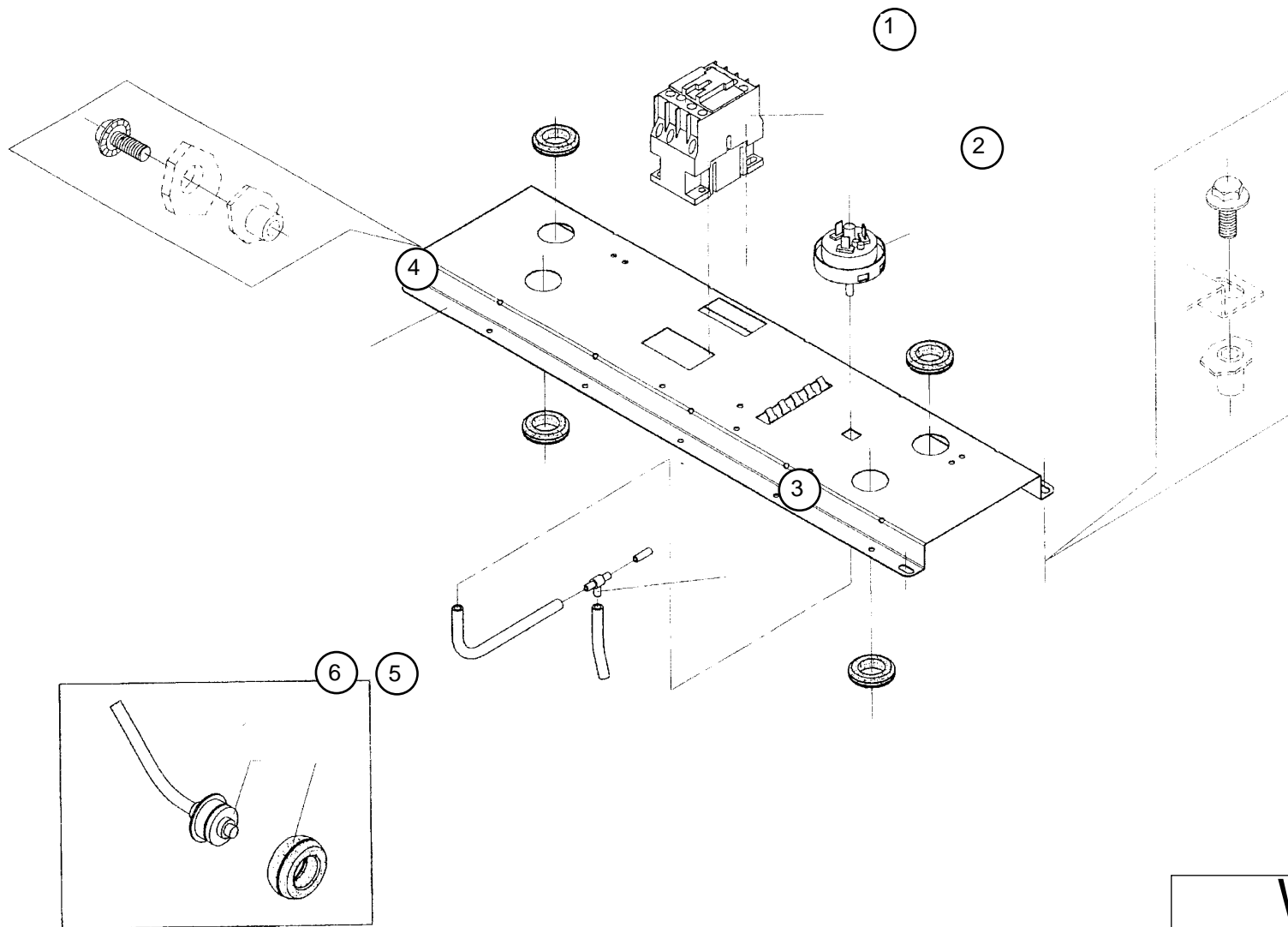

WFEC/13

Pos.	Cod.	Mod. 6	Descrizione	Description	Description	Beschreibung	Descripción
1	50-851000250	•	Contattore riscaldamento	Heating contactor	Contacteur chauffage	Heizungsontaktgeber	Contactor calentamiento
2	422090000780	•	Pressostato sicurezza primo livello	1st level safety pressure switch	Pressostat de sûreté 1er niveau	Sicherheitsdruckschalter 1 Niveau	Presostato de seguridad de 1er nivel
3	422230017310	•	Raccordo a "T" pressostato sicurezza	Safety pressure switch T-joint	Joint à T pressostat sécurité	T-Stück für Sicherheitsdruckschalter	Empalme en T del presostato de seguridad
4	421550014300	•	Piastra cablaggio	Wire plate	Plaque à cables	Platte für Verkabelung	Placa para cables
5	422251000400	•	Anello fissaggio bulbo termostato	Thermostat bulb fastening ring	Anneau fixation bulbe thermostat	Halterung Temperaturfühler	Anillo de fijación del bulbo del termostato
6	422090026608	•	Sonda temperatura (LM35)	Temperature sensor (LM35)	Senseur température (LM35)	Temperaturfühler (LM35)	Sensor temperatura (LM35)

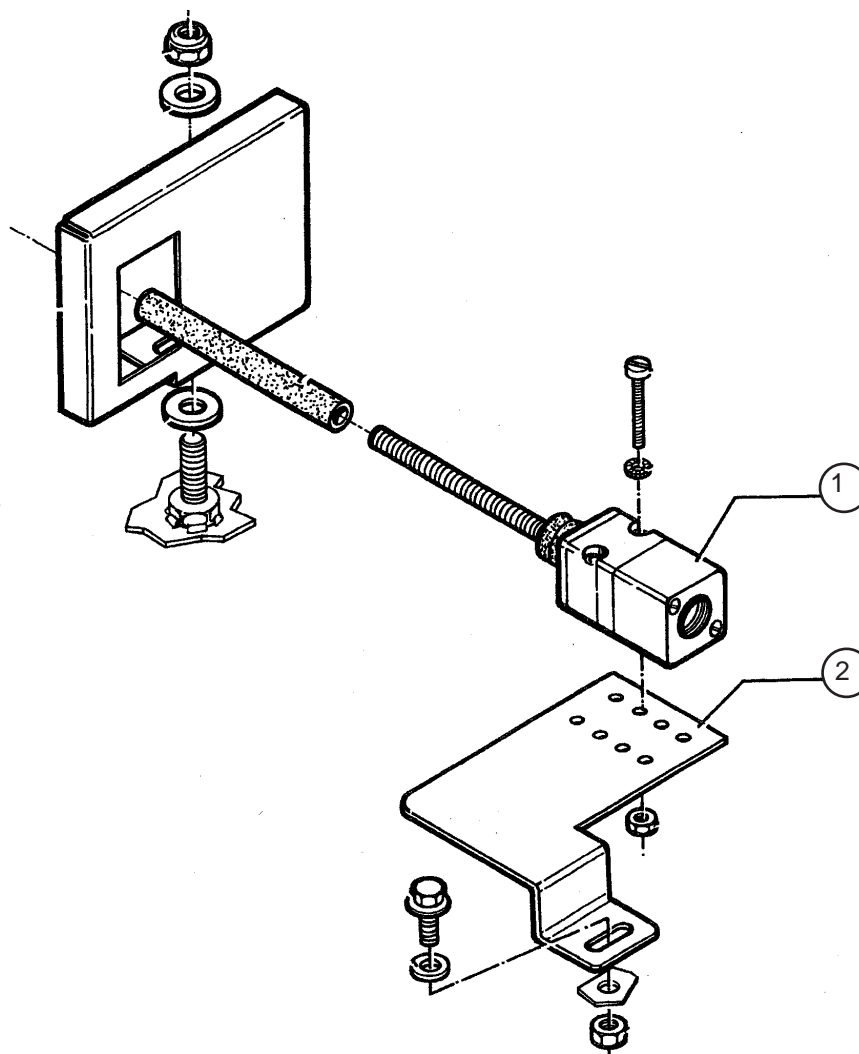

WFEC/14

Pos.	Cod.	Mod. 6	Descrizione	Description	Description	Beschreibung	Descripción
1	422090025500	•	Interruttore sbilanciamento	Tilt switch	Interrupteur balourd	Schalter bei ungleichmäßiger Wäscheverteilung	Interruptor de desequilibrio
2	421110010701	•	Plastra porta interruttore	Switch bearing plate	Plaque porte interrupteur	Befestigungsplatte für Schalter	Placa porta interruptor

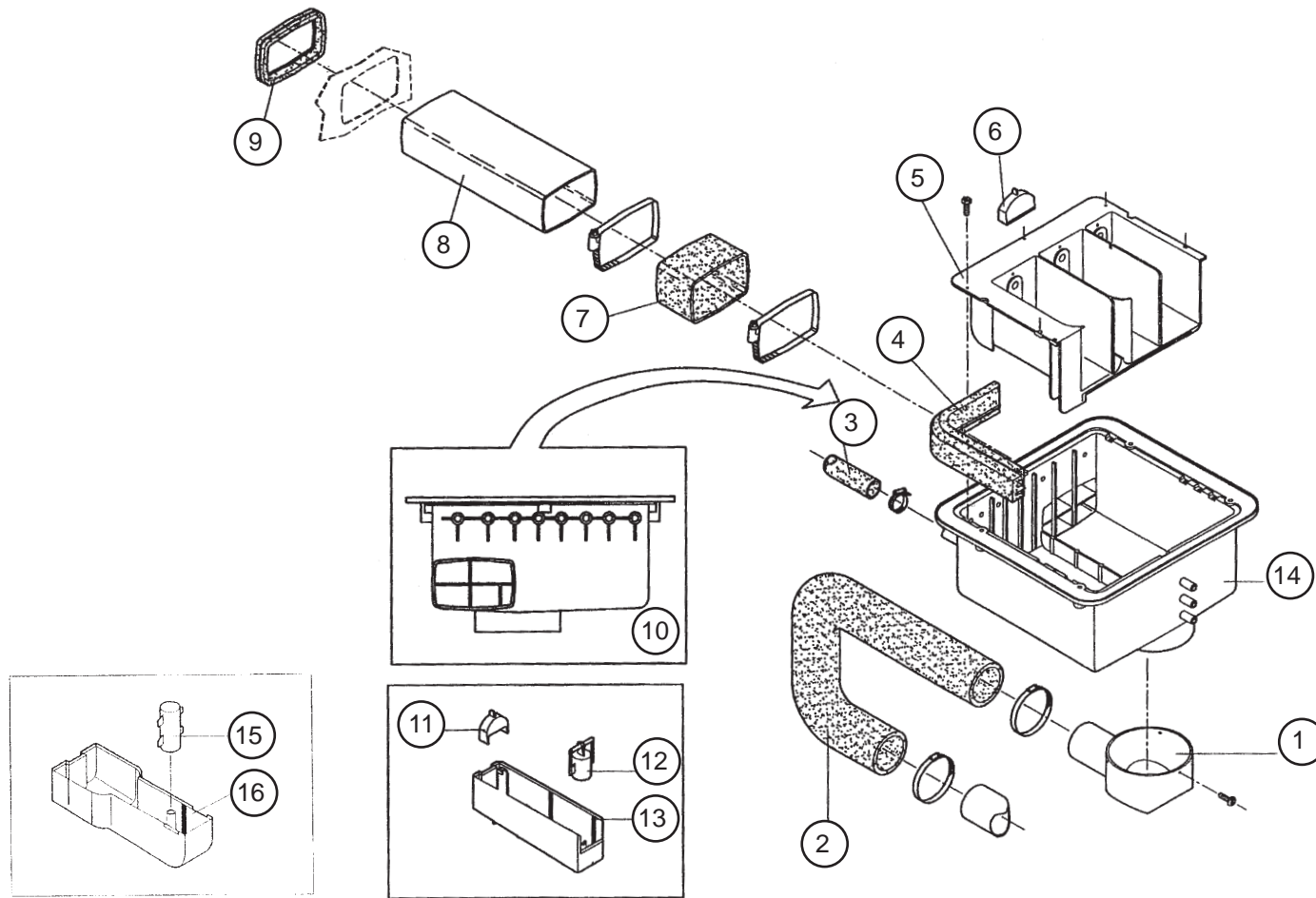

WFEC/15

Pos.	Cod.	Mod.6	Descrizione	Description	Description	Beschreibung	Descripción
1	422230019500	•	Raccordo PVC dispenser/vasca	PVC dispenser/tub connection	Branchement en PVC bac/cuve	PVC-Anschlussstück Waschmittelbehälter-Trommel	Conexión distribuidor/cuba de PVC
2	422230019100	•	Tubo dispenser/vasca	Dispenser/tub hose	Tuyau bac à produits/cuve	Schlauch Anschlufst. Waschmittelbeh.-Trommel	Tubo distribuidor/cuba
3	50 GI 801113	•	Tubo EV dispenser 130	Dispenser EV 130 hose	Tuyau 130 EV bac à produits	EV Schlauch Waschmittelbehälter 130	Tubo EV 130 del distribuidor de jabón
4	422230010900	•	Guarnizione superiore dispenser	Dispenser upper gasket	Joint d'étanchéité supér. bac à produits	Dichtung Waschmittelbehälters	Junta hermética distribuidor de jabón
5	422230022202	•	Dispenser interno	Dispenser inner box	Boîte interne à produits	Innenbehälter	Caja interna del distribuidor de jabón
6	422230010206	•	Iniettore	Spray nozzle	Capot d'arrossage	Sprühdose	Inyector
7	422230022700	•	Tubo in gomma aerazione dispenser	Dispenser air hose	Tube caoutchouc aération bac	Waschmittelbehältersentlüftungsrohr aus Gummi	Tubo de goma para ventilación del distrib.
8	422230022901	•	Tubo aerazione in PVC	PVC Air tube	Tube aération en PVC	Entlüftungsrohr aus PVC	Tubo de ventilación de PVC
9	422230022600	•	Raccordo posteriore gomma- tubo aer.	Rubber rear connection-air tube	Pont arrière en caoutchouc-tube aération	Hinterseitebrücke aus Gummi - Entlüftungsrohr	Empalme trasero de goma - tubo ventilación
10	422230022200	•	Dispenser completo	Complete dispenser	Bac à produits complet	Complete Waschmittelbehälter	Distribuidor de jabón completo
11	422230022203	•	Iniettore vaschetta C	Bin C spray nozzle	Capot d'arrossage bac C	Sprühdose Behälter C	Inyector cubeta C
12	422230022204	•	Sifone dispenser	Dispenser U-trap	Siphon bac à produits	Siphon Waschmittelbehälter	Sifón del distribuidor de jabón
13	422230022205	•	Vaschetta additivi	Conditioner bin	Bac à assouplissant	Weichspülmittelbehälter	Distribuidor de suavizante
14	422230022201	•	Dispenser esterno	Outer dispenser box	Boîte externe bac à produits	Außenbehälter	Caja externa del distribuidor de jabón
15	422230010204	•	Sifone vaschetta deter. liquidi	Liquid soap bin U-trap	Siphon bac pour lessive liquide	Siphon Flüssigwaschmittelbehälter	Sifón del distribuidor de jabón líquido
16	422230010201	•	Vaschetta det. liquidi disp. A e B	Liquid soap dispenser bins A and B	Bac à lessive liquide A et B	Flüssigwaschmittelbehälter A und B	Cubetas jabón líquido distribuidor A y B

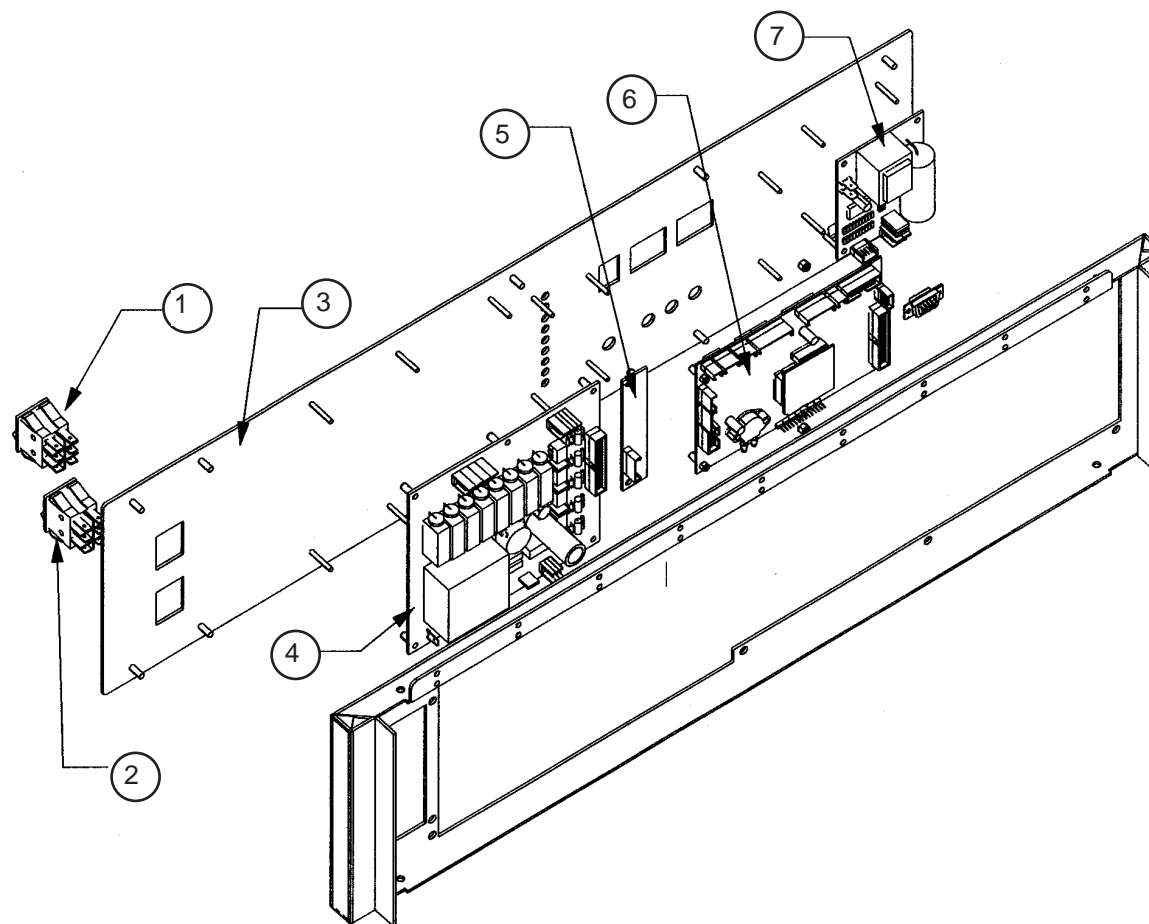

WFEC/16

Pos.	Cod.	Mod. 6	Descrizione	Description	Description	Beschreibung	Descripción
1	50 GI 851145	•	Deviatore istantaneo luminoso verde	Lighted green instant deviator	Déviateur instant. éclairé vert	Sofortumschalter mit grüner Kontrollampe	Desviador instantáneo iluminado verde
2	50 GI 851144	•	Interruttore 3/5	3/5 switch	Interrupteur 3/5	Schalter 3/5	Interruptor 3/5
3	42040000015	•	Cruscotto	Fascia panel	Tableau	Bedienungsblende	Panel de control
4	50 851000080	•	Scheda potenza	Power card	Carte de puissance	Leistungskarte	Ficha de potencia
5	50 851000130	•	Scheda led	LED card	Carte à diodes	LED-Karte	Ficha de diodos
6	50 851000085	•	Scheda logica completa	Complete logic card	Carte logique complète	komplette Logikkarte	Ficha lógica completa
7	50 851000120	•	Scheda blocco/sblocco porta	Door lock/unlock card	Carte verrouille/déverrouille porte	Karte Türver-/ -entriegelung	Ficha trava/destraba puerta

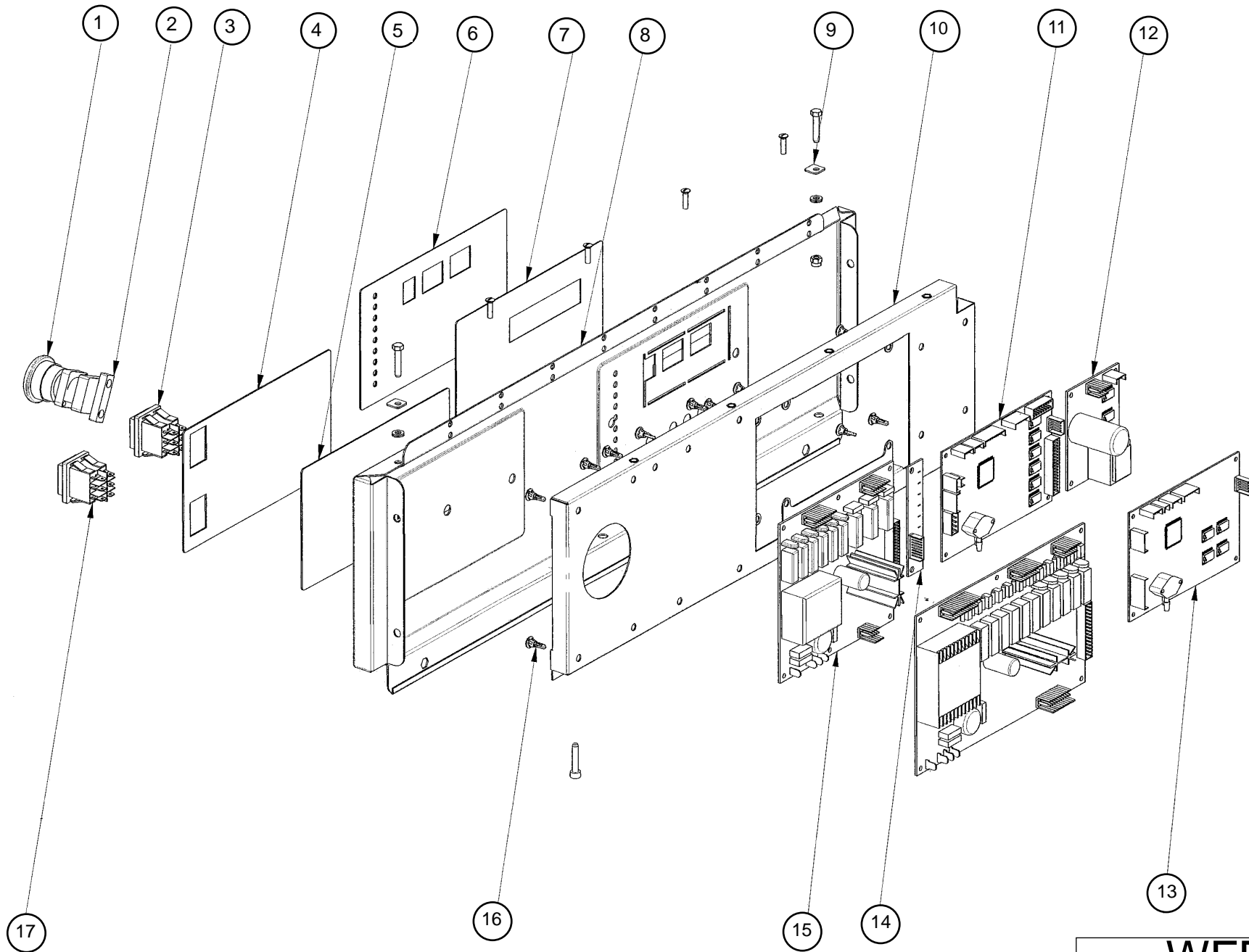

WFEC/17

Pos.	Mod.	6	Descrizione	Description	Description	Beschreibung	Descripción
1	54075100025	•	Pulsante emergenza a fungo	Emergency button	Bouton urgence	Pilzförmiger Knopf für Notfälle	Botón de emergencia
2	54075100024	•	Contatto N.C. per pulsante a fungo	N.C. contact for emergency button	Contact n.f. pour bouton urgence	Ausschaltglied für Notfall-Knopf	Contacto n.c. para botón de emergencia
3	50-GI-851145	•	Deviatore istantaneo verde IPX4	Green instant diverter IPX4	Déviateur inst. vert IPX4	Grüner Sofort-Wechselschalter IPX4	Desviador inst. verde IPX4
4	420400000220	•	Membrana istruzione GI	GI instruction membrane	Membrane instruction GI	Membran Anweisungen GI	Membrana instrucción GI
4	420400000225	•	Membrana istruzione GI anonima	No-brand GI instruction membrane	Membrane instruction GI anonymisée	Membran Anweisungen GI anonym	Membrana instrucción GI anónima
4	420400000240	•	Membrana istruzione UK	UK instruction membrane	Membrane instruction UK	Membran Anweisungen UK	Membrana instrucción UK
4	420400000245	•	Membrana adesiva GF6	GF6 stick-on membrane	Membrane adhésive GF6	Selbstklebende Membran GF6	Membrana adhesiva GF6
4	420400000246	•	Membrana adesiva GF8	GF8 stick-on membrane	Membrane adhésive GF8	Selbstklebende Membran GF8	Membrana adhesiva GF8
4	420400000247	•	Membrana adesiva GF10	GF10 stick-on membrane	Membrane adhésive GF10	Selbstklebende Membran GF10	Membrana adhesiva GF10
4	420400000248	•	Membrana adesiva GF15	GF15 stick-on membrane	Membrane adhésive GF15	Selbstklebende Membran GF15	Membrana adhesiva GF15
4	420400000249	•	Membrana adesiva F neutra	Neutral F stick-on membrane	Membrane adhésive F neutre	Selbstklebende Membran F neutrale	Membrana adhesiva F neutra
5	420400000235	•	Membrana istruzione G900 GI anonima	G900 GI no-brand stick-on membrane	Membrane instruction G9000 GI anonymisée	Membran Anweisungen G900 GI anonym	Membrana instrucción G900
6	420400000250	•	Membrana controllo GI	GI control membrane	Membrane contrôle GI	Membran Bedienung GI	Membrana control GI
6	420400000255	•	Membrana controllo UK	UK control membrane	Membrane contrôle UK	Membran Bedienung UK	Membrana control UK
6	420400000260	•	Membrana controllo GF	GF control membrane	Membrane contrôle GF	Membran Bedienung GF	Membrana control GF
7	50-851000070	•	Tastiera a membrana per G900	G900 membrane keypad	Clavier à membrane pour G900	Membran-Tastenfeld für G900	Teclado de membrana para G900
8	50-801000255	•	Pannello front. Sup. mod. alta/bassa velocità	Top front panel - high/low speed mods	Panneau front. sup.mod. haute/basse vitesse	Obere Frontverkleidung. Mod. hohe/niedrige Geschw.	Panel del.sup. mod. alta/baja velocidad
9	421170004200	•	Aggancio coperchio mod. alta /bassa velocità	Cover fastener - high/low speed mods	Accroch. couvercle mod. haute/basse vit.	Befestigung Deckel Mod. hohe/niedrige Geschw.	Sujeción cubierta mod. alta/baja velocidad
10	50-801000250	•	Pannello per supp.schede mod. alta/bassa velocità	Card supp.panel - high/low speed mods	Panneau supp. carte mod. haute/basse vit.	Stützplatte Karte Modelle hohe/niedrige Geschw.	Panel soporte fichas mod. alta/baja velocidad
11	50-851000085	•	Scheda logica mod. alta / bassa velocità	Logic card - high/low speed mods	Carte logique mod. haute/basse vitesse	Logik-Karte Mod. hohe/niedrige Geschwindigkeit	Ficha lógica mod. alta/baja velocidad
12	50-851000120	•	Scheda blocco/sblocco	Lock/unlock card	Carte verrouill/déverrouillement	Karte Ver-/Enriegelung	Ficha trabado/destrabado
13	50-851000075	•	Scheda logica G900	G900 logic card	Carte logique G900	Logik-Karte G900	Ficha lógica G900
14	50-851000130	•	Scheda LED	LED card	Carte diodes	Karte LED	Ficha de diodos
15	50-851000080	•	Scheda el. Potenza modelli alta velocità	Power card - high speed models	Carte él. puiss mod. haute vitesse	Elektronische Karte Leistung Mod. hohe Geschw.	Ficha el. de potencia mod. alta velocidad
16	50-801000206	•	Distanziale in plastica per schede alta/bassa velocità	Plastic spacer for high/low speed cards	Entretoise en plastique cartes h/b vit.	Abstandhalter aus Kunststoff Karte hohe/niedrige Geschw.	Distanciador de plástico fichas alta/baja velocidad
16	50-801000207	•	Distanziale in plastica per scheda logica G900	Plastic spacer for G900 logic card	Entretoise en plastique carte logique G900	Abstandhalter aus Kunststoff für Logik-Karte G900	Distanciador de plástico ficha lógica G900
17	50-GI-851144	•	Deviatore bianco IPX4	IPX4 white diverter	Déviateur blanc IPX4	Weisser Wechselschalter IPX4	Desviador blanco IPX4