

DESPIECES

EXPOSITORES

INGREDIENTES

MI





Rev.: Feb-2011

RECAMBIOS
EXPOSITOR DE
INGREDIENTES
Feb-2011

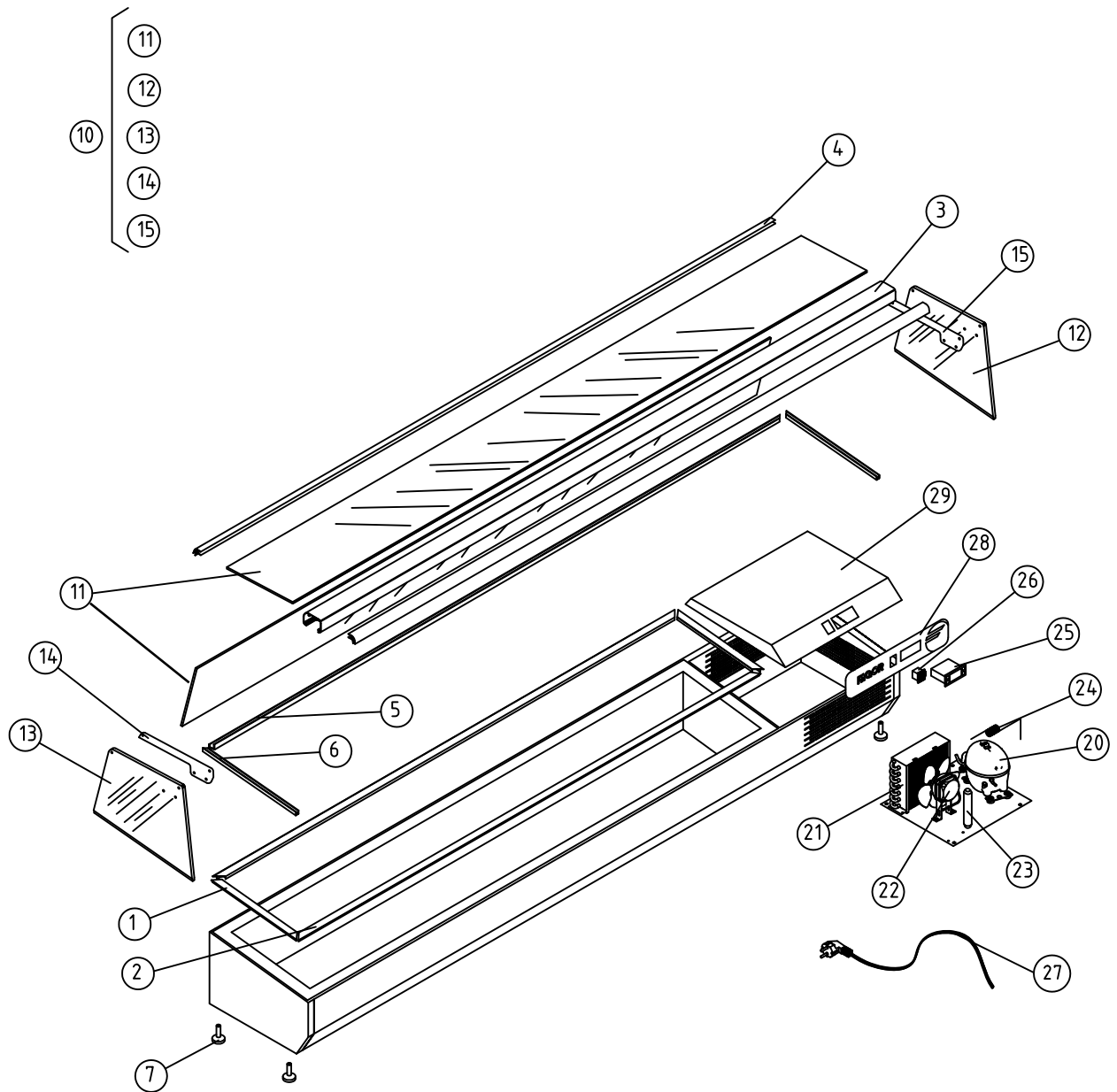

Nº	CÓDIGO	DESCRIPCIÓN	MI-135	MI-150	MI-180	MI-202	MI-225	MI-255	MI-135-TAPA	MI-150-TAPA	MI-180-TAPA	MI-202-TAPA	MI-225-TAPA	MI-255-TAPA
25	6021350018	TERMOS REFRI CAREL PYCO1SN515	1	1	1	1	1	1	1	1	1	1	1	1
26	6021130001	INT.BIP.AMB.O/I CONTAC.REFORZ.	1	1	1	1	1	1	1	1	1	1	1	1
27	6021390006	MANG 3X1X2500 BL. SCHUKO 3T	1	1	1	1	1	1	1	1	1	1	1	1
28	6023010507	PEGATINA MI FAGOR TAPA	1	1	1	1	1	1	1	1	1	1	1	1
29	V109010106	TAPA SOBRE GRUPO MI - 135	1						1					
29	V109010044	TAPA SOBRE GRUPO MI-150		1						1				
29	V109010108	TAPA SOBRE GRUPO MI-180			1						1			
29	V109010029	TAPA SOBRE GRUPO MI-202				1						1		
29	V109010110	TAPA SOBRE GRUPO MI-225					1						1	
29	V109010104	TAPA SOBRE GRUPO MI-255						1						1
30	V109010113	TAPA BANDEJAS MI-135							1					
30	V109010112	TAPA BANDEJAS MI-150								1				
30	V109010115	TAPA BANDEJAS MI-180									1			
30	V109010114	TAPA BANDEJAS MI-202										1		
30	V109010116	TAPA BANDEJAS MI-225											1	
30	V109010117	TAPA BANDEJAS MI-255												1
31	6033010122	TIR.ZAMAK ARCO REF:PX.748-1							1	1	1	1	1	1
32	V109050103	SOPORTE BISAGRA MI IZQUIERDA							1	1	1	1	1	1
33	V109050104	SOPORTE BISAGRA MI DERECHA							1	1	1	1	1	1
34	6007050091	PERNO ROSCADO TAPA ENSALADERA							4	4	4	4	4	4
35	6025130001	TUERCA INOX M6 CIEGA							4	4	4	4	4	4



V1 EXPOSITOR DE INGREDIENTES						COD. PIEZA: .				
COTAS SIN TOLERANCIA DIN 7168-f						Material: .				
ANGULAR	GRADO TOLERANCIA	FINO	MEDIO	GRUESO	Acabado: .					
	HASTA 10 mm		±1°	±1° 30'	SUSTITUYE A: ..					
	MAS DE 10 A 50 mm		±30'	±50'	SUSTITUIDO POR: .					
	MAS DE 50 A 120 mm		±20'	±25'						
	MAS DE 120 A 400 mm		±10'	±15'						
MAS DE 400 mm		±5'	±10'							
LINEAL	GRADO TOLERANCIA	FINO	MEDIO	GRUESO	Fecha: Feb-2011					
	HASTA 3 mm	±0,05	±0,10	±0,15						
	MAS DE 3 A 6 mm	±0,05	±0,10	±0,20						
	MAS DE 6 A 30 mm	±0,10	±0,20	±0,50						
	MAS DE 30 A 120 mm	±0,15	±0,30	±0,80						
MAS DE 120 A 400 mm	±0,20	±0,50	±1,20							
MAS DE 400 A 1000 mm	±0,30	±0,80	±2,00							
MAS DE 1000 A 2000 mm	±0,50	±1,20	±3,00							
COMUN A		MODELO	Ud.	MODELO	Ud.	MODELO	Ud.	MODIFICACIÓN Nº	RESPONSABLE	
								2	A.J.GONZALEZ	
A4		Nombre			Fecha					
Dibujado		BMM			1-9-09		F A G O R I			
Escala		1:20			EXPLOSIÓN MI CÚPULA				Código máquina: .	

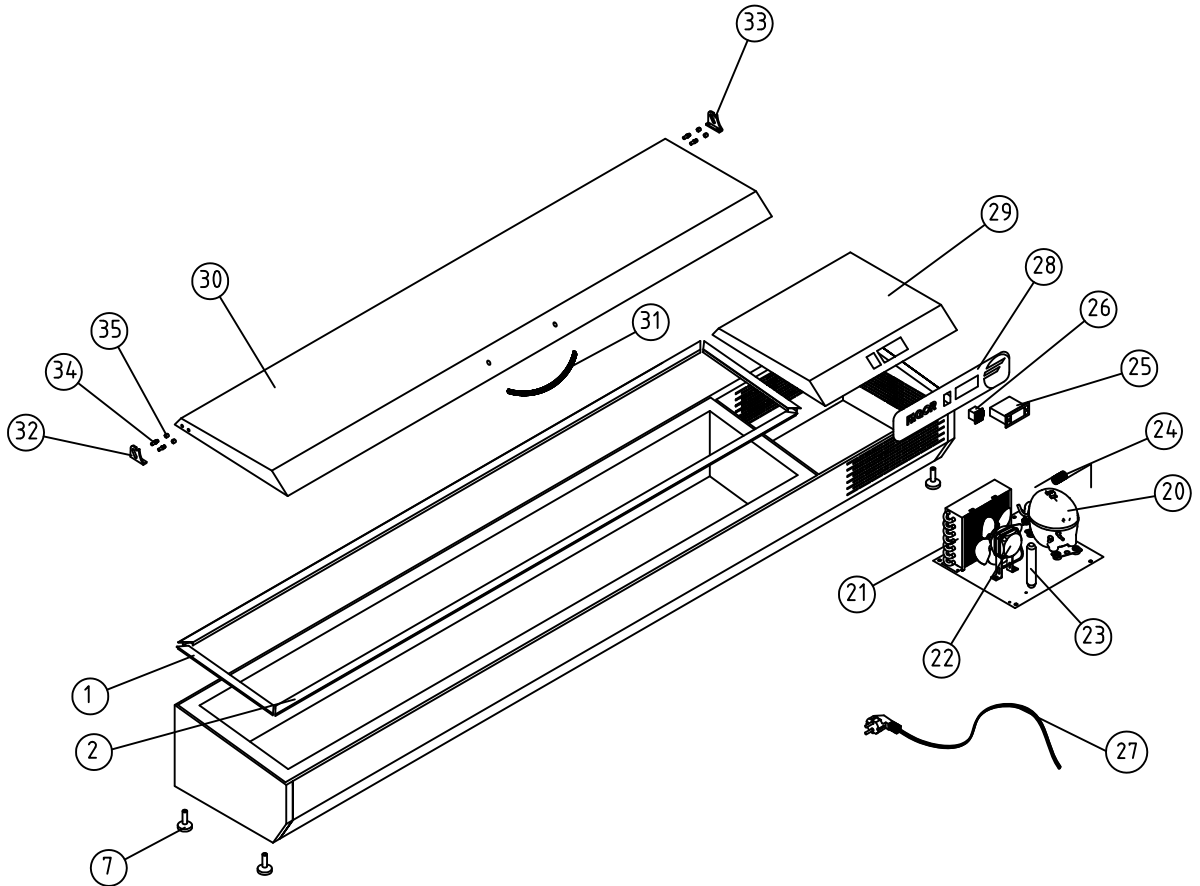

V1 EXPOSITOR DE INGREDIENTES						COD. PIEZA: .							
COTAS SIN TOLERANCIA DIN 7168-f						Material: .							
ANGULAR	GRADO TOLERANCIA	FINO	MEDIO	GRUESO	Acabado: .				SUSTITUYE A: ..				
	HASTA 10 mm		±1°	±1° 30'	SUSTITUIDO POR: .								
	MAS DE 10 A 50 mm		±30'	±50'	COMUN A	MODELO	Ud.	MODELO	Ud.	MODELO	Ud.	MODIFICACIÓN Nº	RESPONSABLE
	MAS DE 50 A 120 mm		±20'	±25'								2	A.J.GONZALEZ
	MAS DE 120 A 400 mm		±10'	±15'									
MAS DE 400 mm		±5'	±10'										
												Fecha: Feb-2011	
LINEAL	GRADO TOLERANCIA	FINO	MEDIO	GRUESO	A4	Nombre		Fecha		 F A G O R I			
	HASTA 3 mm	±0,05	±0,10	±0,15	Dibujado	BMM		3-9-09					
	MAS DE 3 A 6 mm	±0,05	±0,10	±0,20	Escala	EXPLOSIÓN MI TAPA					Código máquina:		
	MAS DE 6 A 30 mm	±0,10	±0,20	±0,50									
	MAS DE 30 A 120 mm	±0,15	±0,30	±0,80									
MAS DE 120 A 400 mm	±0,20	±0,50	±1,20										
MAS DE 400 A 1000 mm	±0,30	±0,80	±2,00										
MAS DE 1000 A 2000 mm	±0,50	±1,20	±3,00										