

V1 EXPOSITOR DE INGREDIENTES

COD. PIEZA: **X**

COTAS SIN TOLERANCIA DIN 7168-f

Material:

SUSTITUYE A:

Acabado:

SUSTITUIDO POR:

ANGULAR	GRADO TOLERANCIA	FINO	MEDIO	GRUESO
	HASTA 10 mm		±1°	
MAS DE 10 A 50 mm		±30'		±50'
MAS DE 50 A 120 mm		±20'		±25'
MAS DE 120 A 400 mm		±10'		±15'
MAS DE 400 mm		±5'		±10'

COMUN A

MODELO	Ud.	MODELO	Ud.	MODELO	Ud.	MODELO	Ud.	MODELO	Ud.
MI-150	1								

LINEAL	GRADO TOLERANCIA	FINO	MEDIO	GRUESO
	HASTA 3 mm		±0,05	±0,10
MAS DE 3 A 6 mm		±0,05	±0,10	±0,20
MAS DE 6 A 30 mm		±0,10	±0,20	±0,50
MAS DE 30 A 120 mm		±0,15	±0,30	±0,80
MAS DE 120 A 400 mm		±0,20	±0,50	±1,20
MAS DE 400 A 1000 mm		±0,30	±0,80	±2,00
MAS DE 1000 A 2000 mm		±0,50	±1,20	±3,00

A4

Nombre

Fecha

Dibujado

MJGG

17-3-03

Modificado

.

Escala

1:22

**FAGOR**  
FAGOFRI s.a.



Código máquina:

**RECAMBIOS MI-150**

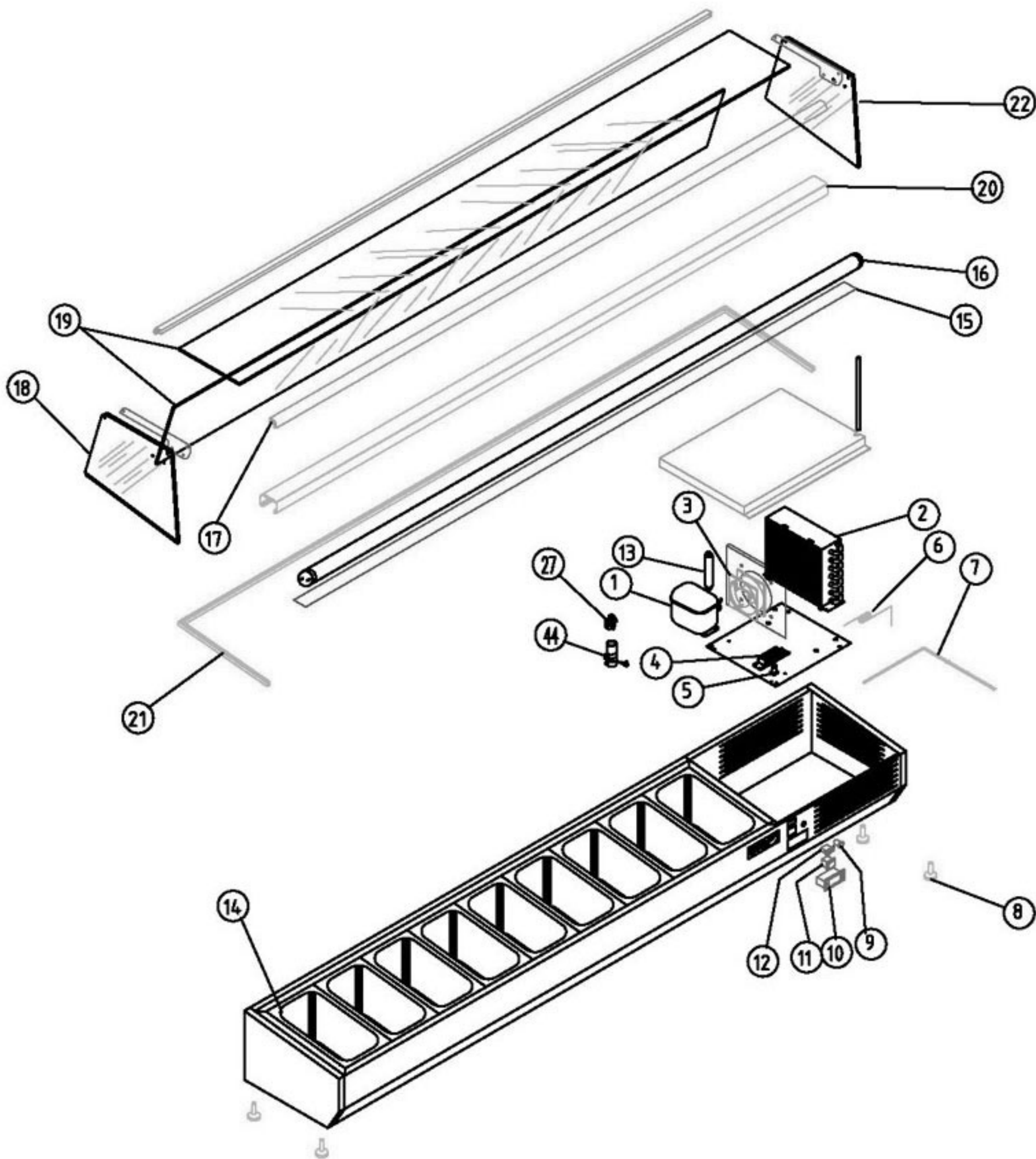

V1 EXPOSITOR DE INGREDIENTES

COD. PIEZA: X

COTAS SIN TOLERANCIA DIN 7168-f

Material:

SUSTITUYE A:

Acabado:

SUSTITUIDO POR:

ANGULAR	GRADO TOLERANCIA	FINO	MEDIO	GRUESO
	HASTA 10 mm		±1°	
MAS DE 10 A 50 mm		±30'		±50'
MAS DE 50 A 120 mm		±20'		±25'
MAS DE 120 A 400 mm		±10'		±15'
MAS DE 400 mm		±5'		±10'

LINEAL	GRADO TOLERANCIA	FINO	MEDIO	GRUESO
	HASTA 3 mm		±0,05	±0,10
MAS DE 3 A 6 mm		±0,05	±0,10	±0,20
MAS DE 6 A 30 mm		±0,10	±0,20	±0,50
MAS DE 30 A 120 mm		±0,15	±0,30	±0,80
MAS DE 120 A 400 mm		±0,20	±0,50	±1,20
MAS DE 400 A 1000 mm		±0,30	±0,80	±2,00
MAS DE 1000 A 2000 mm		±0,50	±1,20	±3,00

COMUN A	MODELO	Ud.	MODELO	Ud.	MODELO	Ud.	MODELO	Ud.	MODELO
		MI-202	1						

A4	Nombre	Fecha	 <b>FAGOR</b> FAGOFRI s.a.
Dibujado	MJGG	:17-3-03	
Modificado	.	.	

Escala	1:22	RECAMBIOS MI-202	Código máquina:
--------	------	------------------	-----------------

**RECAMBIOS  
VITRINAS  
ASPES**

revisión 01-03-2003



**MODELOS**

MI - 150

MI - 202

Nº	CÓDIGO	DESCRIPCIÓN	EXP. INGRED.	
			MI - 150	MI - 202
1	6021010010	COMPRES.TL-4-G R134A	1	1
2	6029020017	CONDENSADOR 7X2 VTP	1	1
3	6021050006	VENTILADOR 120X120 220V 50HZ S/BOLAS	1	1
4	6021290007	REACTANCIAS 220/65W	1	1
5	6021290012	CEBADOR 4-80W 220V	1	1
6	V107020001	CAPILAR 0,7X1350	1	1
7	6021350013	SONDA TERMOST.REF NTC 15KOhm	1	1
8	6003010012	REGULADOR M-10X40 PR-30	4	4
9	6021130003	PILOTO AMB.FUNCION.	1	1
10	6021350015	TERMOSTATO TERM. REFRIG.ID 961F	1	1
11	6021130001	INTERRUP.BIPOLAR AMBAR.ON/OFF	1	1
12	6021130002	INTERRUP.UNIPOLAR LUMIN.AMBAR	1	1
13	6047010004	FILTRO DESHIDRAT.20GR 1/4X1/4	1	1
14	6041090001	CUBETA INOX.GASTRONOR 1/4-100	6	9
15	V139020004	PROT.PANTALLA LUZ MI-150	1	
15	V139020001	PROTECT.PANTALLA LUZ MI-202		1
16	6021290004	TUBO FLUORESCENTE DE 23W	1	
16	6021290005	TUBO FLUORESCENTE DE 58W		1
17	V107130042	PERFIL UNION CRIST.MI A 1432	2	
17	V107130038	PERFIL UNIÓN CRISTAL MI A 1975MM		2
18	6039010009	COST.METACR.331X262 DCHO.MI INCLIN.	1	1
19	6035050034	CRISTAL PLANO 1431X215X5 MI150	2	
19	6035050010	CRISTAL MPZ-202 1956X215X5		2
20	V107130043	PERF.PANTALLA PLATA 1432 MI150	1	
20	V107130007	PERFIL PANTALLA PLATA MI 1957MM		1
21	V107130037	PERFIL APOYO CRIST 1450 MI-150	1	
21	V107130039	PERFIL APOYO CRISTAL A 1975 MI		1
21	V107130040	PERFIL APOYO CRISTAL A 334 MI	2	2
22	6039010010	COST.METACR.331X262 IZDO.MI INCLIN.	1	1
27	6021010047	RELE ARRANQ. COMPRESOR TL-4-G 6004	1	1
44	6021010036	CONDENS. ARRANQ. TL-G 17U5014 60microF	1	1