

N plano	Firma	Fecha	Aparato	PUERTA	Lamina	Fagor Industrial S.Coop. FAGOR
C-1391		6-2003		LAVAVAJILLAS FI-72	2	Oficina

MOD.	LAVAVAJILLAS FRONTAL	ZONA	PUERTA	PLANO	C-1391
------	----------------------	------	--------	-------	--------

ITEM	CODIGO	DENOMINACION	TEXTO	FI-72							NOTAS
1	Q412000	Remache tubular 2-4x8		4							
2	Z260533	Contrapuerta soldada		1							
3	Z260531	Puerta soldada		1							
4	Z200512	Asa puerta		1							
5	Q232030	Arandela plana A-5		2							
6	Q262030	Arandela muelle A-5		2							
7	Q162030	Tuerca exagonal M-5		2							
8	Z200506	Iman		1							
9	Z200507	Protector iman		1							
10	Q612042	Tornillo exagonal M-6x15		4							
11	Z400514	Bisagra izquierda		1							
sin	Z400515	Bisagra derecha		1							
12	Z400516	Eje puerta		2							
13	Q232040	Arandela plana A-6		4							
14	Q262040	Arandela muelle A-6		4							
15	Q162040	Tuerca exagonal M-6		4							
16	Q082005	Tornillo chapa 4,2x13		8							
17	Z260508	Marco puerta		2							
18	Q080002	Arandela dubo A-6		2							
19	Q232040	Arandela plana A-6		2							
20	Q032041	Tornillo alomado M-6x10		2							
21	Z260505	Varilla tensor		1							
22	Z200310	Soporte tensor		2							
23	Z200522	Tensor de puerta		2							
24	Q222012	Tuerca autoblocante M-6		2							
25	Q162030	Tuerca exagonal M-5		4							
26	Q262030	Arandela muelle A-5		4							
27	Q232030	Arandela plana A-5		4							
28	Q152004	Tornillo aplastado M-5x13		4							

MOD.	LAVAVAJILLAS FRONTAL	ZONA	PUERTA	PLANO	C-1391
------	----------------------	------	--------	-------	--------

ITEM	CODIGO	DENOMINACION	TEXTO	FI-72							NOTAS
29	Q222012	Tuerca autoblocante M-6		4							
30	Q262040	Arandela muelle A-6		4							
31	Q232040	Arandela plana A-6		4							
32	Z200607	Conjunto cierre puerta		2							
33	Z200601	Erganche cierre		2							
34	Q232030	Arandela plana A-5		2							
35	Q222011	Remache exagonal M-6		2							

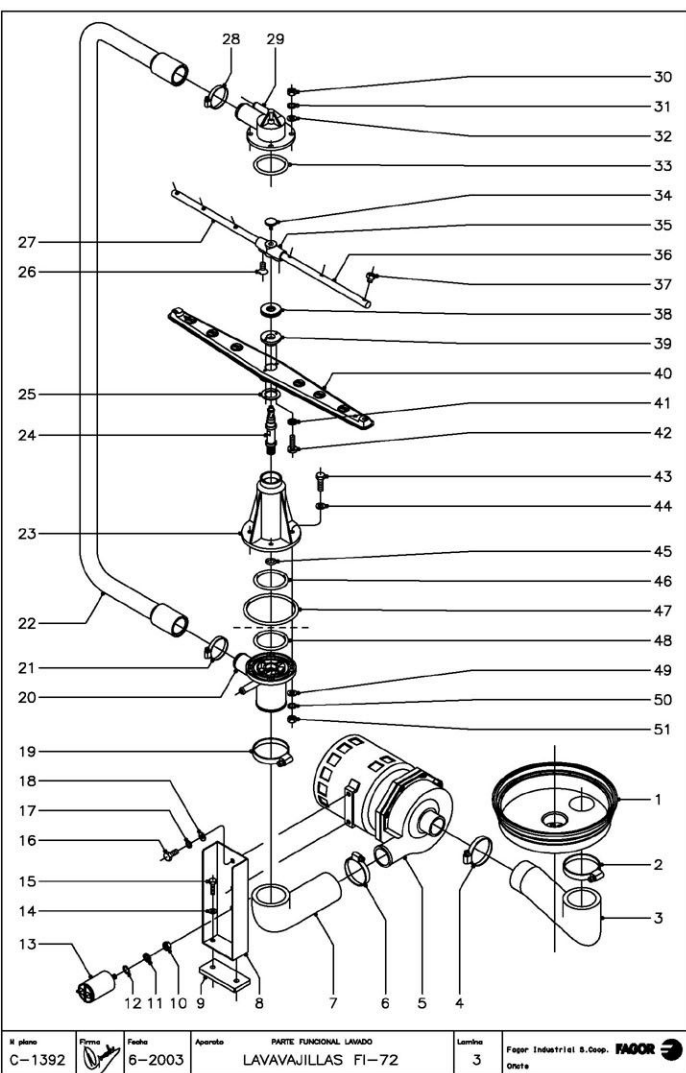

Nº plano	Firma	Fecha	Aprobado	PARTE FUNCIONAL LAVADO LAVAVALILLAS FI-72	Lamina	Fagor Industrial S.Coop. FAOR Ortúa
C-1392		6-2003			3	

MOD.	LAVAVALILLAS FRONTAL		ZONA	PARTE FUNCIONAL LAVADO		PLANO	C-1392	
ITEM	CODIGO	DENOMINACION	TEXTO	FI-72				NOTAS
1	Z200906	Cubeta		1				
2	Q881324	Abrazadera 50 - 70		1				
3	Z200904	Codo aspiracion		1				
4	Q881307	Abrazadera 40 - 60		1				
5	Z201011	Bomba de lavado (230 V. 50 Hz.)		1				
5	Z203511	Bomba de lavado (230 V. 60 Hz.)		1				
	Z201081	Conjunto junta y reten de bomba		1				
	Z201082	Turbina 50 Hz. (Ø 88 mm.)		1				
	Z203571	Turbina 60 Hz. (Ø 77 mm.)		1				
6	Q881307	Abrazadera 40 - 60		1				
7	Z200905	Codo impulsión		1				
8	Z261001	Soporte motobomba		1				
9	Z201003	Base bomba lavado		1				
10	Q162050	Tuerca exagonal M-8		1				
11	Q242050	Arandela abanico A-8		1				
12	Q307048	Junta tónica Ø16,18xØ9,12xØ5,53		1				
13	V321300	Condensador 10mF.		1				
14	Q232030	Arandela plana A-5		2				
15	Q012033	Tornillo exagonal M-5x20		2				
16	Q012041	Tornillo exagonal M-6x10		2				
17	Q262040	Arandela muelle A-6		2				
18	Q232040	Arandela plana A-6		2				
19	Q881324	Abrazadera 50 - 70		1				
20	Z200703	Pasamuros		1				
21	Q881305	Abrazadera 25 - 40		1				
22	Z260701	Arbol de lavado		1				
23	Z200701	Soporte distribuidor inferior		1				
24	Z200704	Eje central		2				
25	Z850711	Amarre enganche distribuidor		2				

MOD.	LAVAVALILLAS FRONTAL		ZONA	PARTE FUNCIONAL LAVADO		PLANO	C-1392	
ITEM	CODIGO	DENOMINACION	TEXTO	FI-72				NOTAS
26	Q152024	Tornillo avellanado M-4x8		4				
27	Z201902	Rama aclarado izquierda		2				
28	Q881305	Abrazadera 25 - 40		1				
29	Z200707	Soporte distribuidor superior		1				
30	Q162040	Tuerca exagonal M-6		4				
31	Q262040	Arandela muelle A-6		4				
32	Q232040	Arandela plana A-6		4				
33	Q307052	Junta tónica Ø60,83xØ250,17xØ5,33		1				
34	Q152016	Tornillo especial M-5x0,8		2				
35	Z201903	Soporte ramas aclarado		2				
36	Z201901	Rama aclarado derecha		2				
37	Z211903	Tobera aclarado		12				
38	Z200705	Tuerca especial M-14x1		2				
39	Z650704	Enganche distribuidor		2				
40	Z650716	Distribuidor montado		2				
41	Q242010	Arandela abanico A-3		4				
42	Q152015	Tornillo alomado M-3x6		4				
43	Q212049	Tornillo exagonal M-5x40		4				
44	Q206050	Arandela fibra roja Ø11xØ6,2x1,5		4				
45	Q307050	Junta tónica Ø19,18xØ13,94xØ2,62		1				
46	Q307052	Junta tónica Ø60,83xØ250,17xØ5,33		1				
47	Q307049	Junta tónica Ø65,75xØ265,09xØ5,33		1				
48	Q307052	Junta tónica Ø60,83xØ250,17xØ5,33		1				
49	Q232040	Arandela plana A-6		4				
50	Q262040	Arandela muelle A-6		4				
51	Q162040	Tuerca exagonal M-6		4				

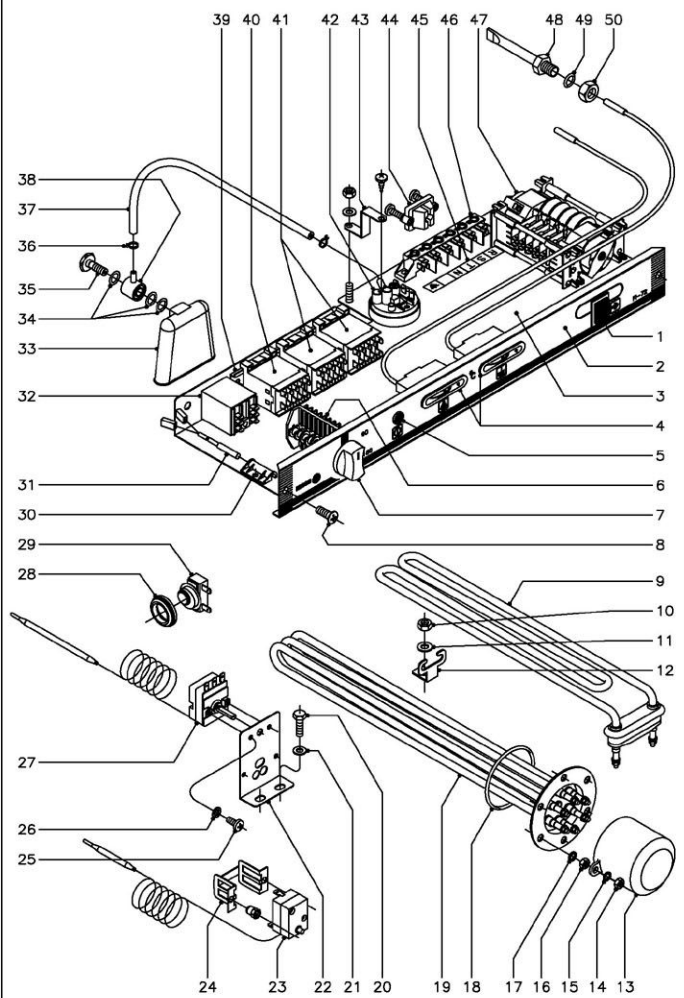

Nº plano	Firma	Fecha	Aparato	PARTE FUNCIONAL ELECTRICA	Lamina	Fagor Industrial S.Coop. FAGOR
C-1395		6-2003		LAVAVAJILLAS FI-72	6	Ortate

MOD.	LAVAVAJILLAS FRONTAL	ZONA	PARTE FUNCIONAL ELECTRICA	PLANO	C-1395
------	----------------------	------	---------------------------	-------	--------

ITEM	CODIGO	DENOMINACION	TEXTO	FI-72	NOTAS
1	Z213033	Pulsador de marcha		1	
2	Z262906	Embellecedor adhesivo		1	
3	Z212909	Fronte extraible		1	
4	Z263001	Indicador analogico		2	
5	R693056	Piloto ambar		1	
6	Z213003	Conmutador de funciones		1	
7	R663062	Boton de mando completo		1	
8	Q152004	Tornillo apilastado M-5x13		2	
9	Z203601	Resistencia tanque 2600 W. 230V.		1	
10	Q162040	Tuerca exagonal M-6		1	
11	Q232040	Arandela plana A-6		1	
12	Z603602	Soporte resistencia tanque		1	
13	Z651731	Caperuza resistencia calderin		1	
14	Q163140	Tuerca exagonal M-6		2	
15	Q262040	Arandela muelle A-6		2	
16	Q163140	Tuerca exagonal M-6		6	
17	Q262040	Arandela muelle A-6		6	
18	Q307035	Junta torica AN-36		1	
19	Z241701	Resistencia calderin 6000 W 230V		1	
20	Q012031	Tornillo exagonal M-5x10		2	
21	Q232030	Arandela plana A-5		2	
22	Z203047	Soporte termostatos		1	
23	Z213014	Termostato limitador Tecasa		1	
24	Z203060	Amarre limitador Tecasa		1	
25	Q21341	Remache exagonal M-4		2	
26	Q153111	Tornillo alomado M-4x8		4	
28	Q242020	Arandela albanico A-4		4	
27	Z203014	Termostato calderin		1	
28	N503017	Soporte termostato		1	

MOD.	LAVAVAJILLAS FRONTAL	ZONA	PARTE FUNCIONAL ELECTRICA	PLANO	C-1395
------	----------------------	------	---------------------------	-------	--------

ITEM	CODIGO	DENOMINACION	TEXTO	FI-72	NOTAS
29	Z718405	Termostato doble (tanque)		1	
30	Z203010	Amarre interruptor magnetico		1	
31	Z203009	Interruptor magnetico		1	
32	Z203062	Rele puerta 230 V. 50/60 Hz		1	
33	Z203011	Camara presostato		1	
34	Q307003	Junta torica Ø16,01xØ10,77xØ2,62		3	
35	Z203013	Tornillo presostato		1	
36	P102154	Brida elastica para tubo		2	
37	3702400	Tubo goma negra Ø6xØ4x1300		1	
38	Z203012	Empelme presostato		1	
39	Z103084	Guia de contactores L=136		1	
40	Z213007	Contactador tanque 230 V. 50/60 Hz		1	
41	Z213007	Contactador calderin 230 V. 50/60 Hz		2	
42	Z203023	Presostato de nivel		1	
43	Z002923	Soporte presostato		1	
44	Z203020	Retenedor de cable		1	
45	Z213005	Rotulo adhesivo RSTN		1	
46	R233044	Regleta de conexiones		1	
47	Z243004	Programador ciclo		1	
48	Z263002	Vaina para sonda (Tanque)		1	
49	Q306024	Arandela junta Ø16xØ12,5x1,5		1	
50	Q162070	Tuerca exagonal M-12		1	

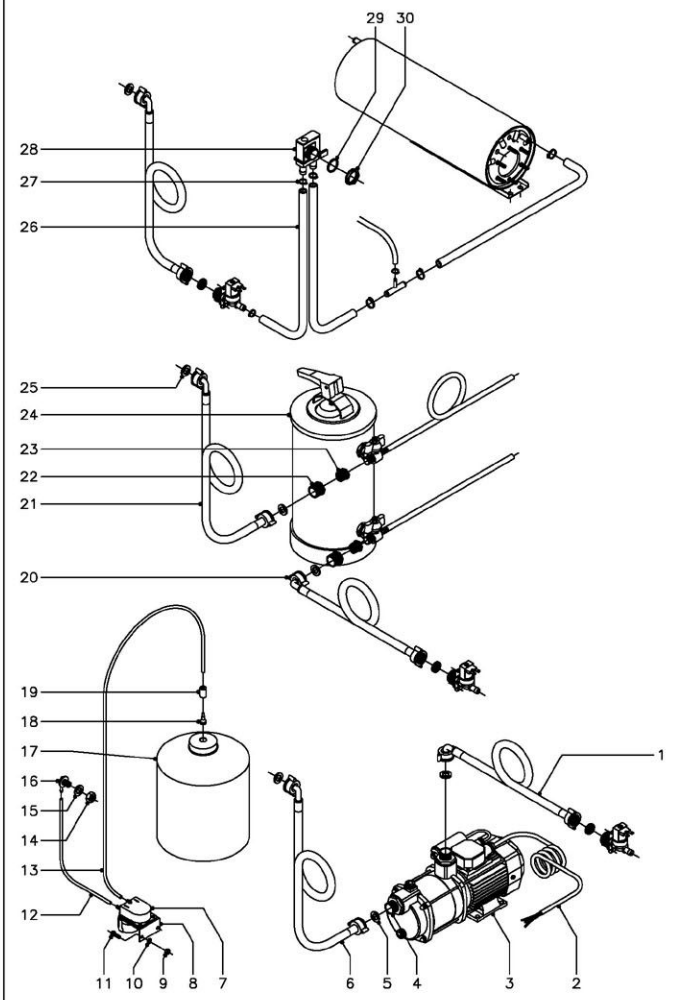

N plano	Firma	Fecha	Aparato	Lamina	Otros
C-1396		6-2003	ACCESORIOS LAVAVAJILLAS	7	Fagor Industrial S.Coop. FAGOR

MOD.	LAVAVAJILLAS FRONTAL	ZONA	ACCESORIOS PARA LAVAVAJILLAS	PLANO	C-1396
ITEM	CODIGO	DENOMINACION	TEXTO	FI-72	NOTAS
1210305187 KIT BOMBA PRESION					
1	-	Manguera de maquina		-	
2	Z209510	Cableado bomba de presion		1	
3	Z209508	Bomba de presion (230 V. 50 Hz)		1	
3	Z209508	Bomba de presion (230 V. 60 Hz)		1	
4	Z209509	Manguito		2	
5	G307031	Junta manguera entrada agua		2	
6	Z602121	Manguera entrada de agua		1	
1210305188 KIT DOSIFICADOR DETERGENTE					
7	Z209521	Dosificador de detergente		1	
8	G082005	Tornillo chapa 4.2x13		2	
8	Z209518	Soporte dosificador de detergente		1	
9	G162030	Tuerca exagonal M-5		2	
10	G232030	Arandela plana A-5		2	
11	G012031	Tornillo exagonal M-5x10		2	
12	3699200	Conducto detergente Ø6xØ4x500		1	
13	3699200	Conducto detergente Ø6xØ4x2000		1	
14	G162070	Tuerca exagonal M-12		1	
15	G307031	Arandela junta Ø2.4xØ1.4x3		1	
16	Z230902	Pasamuros detergente		1	
17	-	Garrafa detergente		-	
18	Z601153	Filtro aspiracion		1	
19	Z701152	Peso filtro		1	
1210305191 KIT DESCALCIFICADOR 8L					
20	-	Manguera de maquina		-	
21	Z602121	Manguera entrada de agua		1	
22	Z209515	Tuerca reduccion 3/4" - 1/2"		2	
23	Z209516	Tuerca reduccion 1/2" - 3/8"		2	
24	Z209511	Descalcificador 8l		1	
25	G307031	Junta manguera entrada agua		2	
1210305196 KIT DESCALCIFICADOR 12L					
20	-	Manguera de maquina		-	
21	Z602121	Manguera entrada de agua		1	
22	Z209515	Tuerca reduccion 3/4" - 1/2"		2	
23	Z209516	Tuerca reduccion 1/2" - 3/8"		2	
24	Z209507	Descalcificador 12l		1	
25	G307031	Junta manguera entrada agua		2	
1210305192 KIT DESCALCIFICADOR 16L					
20	-	Manguera de maquina		-	
21	Z602121	Manguera entrada de agua		1	
22	Z209515	Tuerca reduccion 3/4" - 1/2"		2	
23	Z209516	Tuerca reduccion 1/2" - 3/8"		2	
24	Z209512	Descalcificador 16l		1	
25	G307031	Junta manguera entrada agua		2	
1210305199 KIT VALVULA ANTIRRETORNO					
26	3676900	Tubo goma negra Ø17xØ10x2000		2	
27	G691302	Afrazadera 12 - 20		2	
28	Z231105	Valvula antirretorno		1	
29	G307029	Arandela junta Ø31xØ26 5x2		1	
30	G233016	Tuerca roscada PG-21		1	
Z246131	Folleto de instrucciones			1	
Z243009	Esquema electrico adhesivo			1	Plano HC-16501-1
Z243045	Esquema electrico de montaje			1	Plano HC-16217-9
Z203019	Instalacion electrica			1	
Z213004	Cableado auxiliar (Portamandos)			1	
Z243002	Cableado trifasico (Calderin)			1	
3713500	Perfil cubreanistas plastico L=110			1	
3713500	Perfil cubreanistas plastico L=140			1	
Z200106	Indicador dosificador			1	
G012073	Tornillo exagonal M-12x20			1	
G306024	Arandela junta Ø18xØ12 5x1.5			1	Acceso a pasamuros detergente lavado
G162070	Tuerca exagonal M-12			1	Acceso a pasamuros detergente lavado
5	Z203511	Bomba de lavado (230 V. 60Hz)		1	
Z268701	Embellecedor adhesivo			1	
Z208702	Asa puerta			1	
Z448702	Boton de mando completo			1	
Z268301	Embellecedor adhesivo			1	
Z268313	Panel frontal			1	
Z203511	Bomba de lavado (230 V. 60Hz)			1	
Z208321	Bomba de presion (230 V. 60Hz)			1	
G012043	Tornillo exagonal M-6x20			4	
G232040	Arandela plana A-6			4	
G306037	Arandela plana Ø42 5xØ32x1.5			4	
G222012	Tuerca exagonal autoblocante M-6			4	
Z209509	Manguito			2	
Z278322	Manguera entrada de agua L=700			1	
Z278323	Cableado bomba de presion			1	
Z268302	Programador (230 V. 60 Hz)			1	
Z208311	Folleto de instrucciones			1	